

МУНИЦИПАЛЬНОЕ БЮДЖЕТНОЕ УЧРЕЖДЕНИЕ ДОПОЛНИТЕЛЬНОГО
ОБРАЗОВАНИЯ «ЦЕНТР ДЕТСКОГО ТВОРЧЕСТВА»

МЕТОДИЧЕСКОЕ ПОСОБИЕ

для краткосрочной дополнительной, общеобразовательной,
общеразвивающей программы «Творческий мир»

«Аппликация с детьми 5-14 лет»

Автор составитель:

Денисенко А. А.,

педагог дополнительного
образования МБУДО ЦДТ

г. Армавир, 2021

ББК- 374.200

УДК-379.81

Д 33

Рецензент

Костенко А.А. к.пс.н доцент кафедры социальной, специальной педагогики и психологии, социально-психологического факультета ФГБОУ ВО «Армавирский государственный педагогический университет»

Денисенко А.А

Методическое пособие к краткосрочной дополнительной, общеобразовательной, общеразвивающей программы «Творческий мир» для обучающихся от 5 до 14 лет»/ А.А. Денисенко. :- Армавир, МБУДО ЦДТ, 2021.-61 с.

Данное учебно-методическое пособие разработано с целью помочь преподавателю расширить знания детей о различных материалах для творчества и изготовления из них поделок, создать у детей представление о видах работы с бумагой и картоном.

Методическим пособием предусмотрено четыре основных вида учебно-творческих занятий: составление аппликаций, игры и викторины для социализации детей, составление творческих композиций, техника оригами для развития ловкости рук.

Увлекательные занятия позволяют детям открыть в себе творческие способности, развить воображение, развить пространственное мышление, чувство прекрасного, воспитывают умение наблюдать, стимулируют развитие памяти, мелкой моторики, глазомера, чувства цвета, композиции. Даже при незначительном усилии со стороны детей, работа привлекает своим необычным выполнением, вызывает желание у ребёнка сделать что-то оригинальное, необычное.

Издание адресовано педагогам – предметникам в начальной школе и педагогом дополнительного образования для работы на уроках и внеклассных занятиях. Рекомендовано также студентам средних и высших педагогических учебных заведений.

© А.А. Денисенко, 2021

РЕЦЕНЗИЯ

на методическое пособие «Аппликация с детьми 5-14 лет» к
краткосрочной дополнительной общеобразовательной
общеразвивающей программе
: «Творческий мир»
педагога дополнительного образования МБУДО ЦДТ
г. Армавира Краснодарского края
Денисенко Анастасия Андреевна

Рецензируемое методическое пособие разработано с целью помочь преподавателю расширить знания детей о различных материалах для творчества и изготовления из них поделок, создать у детей представление о видах работы с бумагой и картоном.

Главной целью является вовлечение детей в процесс занятия, что впоследствии позволит детям открыть в себе творческие способности, развить воображение, развить пространственное мышление, чувство прекрасного, воспитывают умение наблюдать, стимулируют развитие памяти, мелкой моторики, глазомера, чувства цвета, композиции. Даже при незначительном усилии со стороны детей, работа привлекает своим необычным выполнением, вызывает желание у ребёнка сделать что-то оригинальное, необычное. Актуальность методического пособия заключается в комплексном использовании элементов ранее известных, а также современных методик детского экспериментирования и систематизация практического материала.

Практическая значимость методического пособия «Аппликация с детьми 5-14 лет» заключается в том, что описанная педагогом система работы направлена на развития мелкой моторики – один из показателей интеллектуальной готовности ребенка к школьному обучению. Сенсорное развитие в дошкольном возрасте составляет фундамент умственного развития, которое неразрывно связано с расширением его деятельности и общей двигательной активности, и ручной: ведь только манипулируя предметами, ребенок познает их свойства и особенности.

Рецензируемое методическое пособие может быть рекомендовано для использования педагогами дошкольных образовательных организаций.

Рецензент:  КОСТЕНКО А.А. К.П.С.Н. ДОЦЕНТ
КАФЕДРЫ СОЦИАЛЬНОЙ, СПЕЦИАЛЬНОЙ ПЕДАГОГИКИ И ПСИХОЛОГИИ,
СОЦИАЛЬНО-ПСИХОЛОГИЧЕСКОГО ФАКУЛЬТЕТА, ФГБОУ ВО «АРМАВИРСКИЙ
ГОСУДАРСТВЕННЫЙ ПЕДАГОГИЧЕСКИЙ УНИВЕРСИТЕТ»

« 12 » 11 2021 г.

Подпись Костенко А.А. удостоверяю.
Специально по переписке
МЗ У.А. Светашова

ОГЛАВЛЕНИЕ

Введение.....	3
План конспект занятия.....	5
1. Составление аппликаций.....	8
2. Игры и викторины для социализации детей.....	12
3. Составление творческих композиций.....	15
4. Техника оригами для развития ловкости рук.....	17
Заключение.....	20
Приложение.....	21
Список использованных источников.....	59

ВВЕДЕНИЕ

Данное учебно-методическое пособие разработано с целью помочь преподавателю расширить знания детей о различных материалах для творчества и изготовления из них поделок, создать у детей представление о видах работы с бумагой и картоном.

Дети работают с бумагой и картоном, учатся вырезать, делать аппликацию и коллаж, изготавливают цветы, украшения из бумаги, гирлянды, составляют из них коллективные панно. Увлекательные занятия позволяют детям открыть в себе творческие способности, развить воображение, развить пространственное мышление, чувство прекрасного, воспитывают умение наблюдать, стимулируют развитие памяти, мелкой моторики, глазомера, чувства цвета, композиции. Даже при незначительном усилии со стороны детей, работа привлекает своим необычным выполнением, вызывает желание у ребёнка сделать что-то оригинальное, необычное.

Дети должны научиться, с удовольствием мастерить, фантазировать и делать своими руками интересные поделки из бумаги, так, чтобы и процесс, и результат приносили радость. Получаемые на занятиях положительные эмоции (радость, восторг от сделанных своими руками игрушек, открыток и т. д) являются важным стимулом для дальнейшего обучения. Постепенно у детей формируются такие черты характера, как целеустремленность, настойчивость, усидчивость, также развивается мелкая моторика рук.

Уровень развития мелкой моторики – один из показателей интеллектуальной готовности ребенка к школьному обучению. Сенсорное развитие в дошкольном возрасте составляет фундамент умственного развития, которое неразрывно связано с расширением его деятельности и общей двигательной активности, и ручной: ведь только манипулируя предметами, ребенок познает их свойства и особенности. Рука познает, а мозг фиксирует ощущения и восприятия слуховыми и обонятельными функциями в сложные интегрированные образы и представления. Ребенок, имеющий высокий уровень развития мелкой моторики говорить научится без особого труда, речь будет развиваться правильно. Поэтому правильное и методическое развитие движений пальцев и кисти рук, стимулирует речевое развитие ребенка в общем и благоприятно влияет на исправление речевых дефектов в частности

Новизна представленной программы в том, используется система коротких заданий с быстрой сменой материалов и различных техник.

На занятиях дети: рисуют разными материалами, вырезают и склеивают аппликации, осваивают азы бумагопластики и оригами. Перечисленные занятия для многих детей новы и при этом вызывают большой интерес и увлеченность процессом.

На современном этапе развития учреждений дополнительного образования, важным направлением является значительное улучшение художественного образования и эстетического воспитания обучающихся. Для того чтобы обучить ребенка изготовлению той или иной поделки, педагог должен обладать терпением и соблюдать принцип пошагового обучения. Важно следить, чтобы неудачи не отпугивали ребенка.

Ребенок хоть еще и мал, но тянется к прекрасному, его трудно обмануть, убедить принять уродливое - за прекрасное. Необходимо развивать вкусы, умение понимать и ценить произведения искусства, памятники истории и архитектуры, красоту и богатство родной природы, ценить и уважать культурную ценность родного края.

Основные учебно– воспитательные задачи:

- осуществление, нравственного-эстетического, культурного и трудового воспитания обучающихся;
- познакомить со свойствами различных материалов для творчества и их видами;
- познакомить с различными техниками и способами работы с бумагой;
- учить составлять узоры, различные композиции, создавать поздравительные открытки и поделки;
- развивать глазомер, мелкую моторику кистей рук;
- развивать умения владеть необходимыми для работы инструментами и материалами;
- развивать творческое воображение, художественные и интеллектуальные способности;
- воспитывать аккуратность при выполнении работ и умение доводить начатое дело до конца.
- воспитывать чувство коллективизма, товарищества и адаптации к социуму во время выполнения коллективных работ.
- развитие мотивации к формированию эстетического и художественного вкуса;
- потребность в саморазвитии;
- формирование усидчивости, аккуратности, внимания.

Методическим пособием предусмотрено четыре основных вида учебно – творческих занятий: составление аппликаций, игры и викторины для социализации детей, составление творческих композиций, техника оригами для развития ловкости рук.

План конспект занятия

Тема занятия: выполнение композиции на тему «Правила дорожного движения»

Тип занятия: комбинированное (информативно-практическое), занятие по получению знаний и изучению способов действия.

Вид занятия: творческий практикум.

Форма организации занятия: групповая.

Продолжительность занятия: 45 минут

Цель: обобщение знаний детей о правилах дорожного движения, создание тематической поделки.

Задачи:

Предметные:

- познакомить детей с основными правилами ппд;
- научить выполнять необходимые детали и составлять композицию, соединив все элементы.
- учить аккуратно вырезать, склеивать, раскрашивать,

Личностные:

- развить художественный вкус;
- развить эстетическое восприятие работы;
- развить наблюдательность.

Метапредметные:

- воспитать у детей уважительное отношение к ппд и желание следовать им
- воспитать культуру поведения с целью предупреждения детского дорожно-транспортного травматизма;
- воспитывать трудолюбие, усидчивость.

Организация занятия:

Дети садятся за стол по кругу, готовят рабочее место к занятию, преподаватель раздает необходимые материалы к уроку .

Методы обучения: объяснительно-иллюстративные.

Планируемые результаты: закрепить знания детей о ПДД, развить внимательность и наблюдательность при выполнении задач, успешно выполнить тематическую поделку

Оборудование:

для педагога: образец выполняемой работы, проектор, презентация на тему «Правила дорожного движения»

для учеников: фломастеры, цветные карандаши, ножницы, клей, карандаш, заготовки для композиции

План занятия:

1. Организационный
2. Техника безопасности.
3. Теоретическая часть.
4. Практикум.
5. Рефлексия
6. Итоги

Ход занятия

1. Организационный момент

Приветствие. Подготовка детей и материалов к занятию.

2. Техника безопасности.

Краткая беседа о технике безопасности:

- ножницами не размахивать;
- фломастеры не кидать;
- клей не есть;
- после окончания работы, руки вымыть, вытереть

3. Теоретическая часть.

Перед началом практического занятия, детям представлена презентация на тему: «Правила дорожного движения»

4. Практикум

Рассмотрим образец, на образце мы видим легковую машину раскрашенную в цветной принт, с оформленными цветной бумагой стеклами и колесами. Машинка располагается на длинной шпажке, тем самым, напоминая «флажок».

Преподаватель раздает детям подготовленные шаблоны, учащимся необходимо раскрасить машинку самым необычным образом, после чего вырезать ее, колеса, окна, покрывающие. Приклеить окна на отведенные места, склеить колеса с покрывающими и также закрепить на машину. Фиксируем машинку на шпажке, размещаем с изнаночной стороны четверостишие

4.Рефлексия

По окончании практической части узнаем у учеников, что они запомнили из теоретической части, все ли удалось из поставленных задач, понравилась тема, какие эмоции вызвало занятие, узнать какие из правил ПДД дети знали, а какие стали для них новыми.

5.Итог

По окончании работы, рассмотрим выполненные работы, обратим внимание на технику каждого ученика, выделим их плюсы. Необходимо убрать рабочее место за собой, помыть стекла, руки, все убрать.

1. Составление аппликаций

Аппликация – вырезание и наклеивание фигурок, узоров или целых картин из кусочков бумаги, ткани, кожи, растительных и прочих материалов на материал – основу (фон). Как правило, материалом основой служат картон, плотная бумага, дерево.



Ее истоки уходят еще в доисторическую эпоху, когда пращуры шили себе одежду из звериных шкур. Со временем появилась необходимость в ее украшении, дополнении деталями, которые сегодня мы можем назвать декоративными. С развитием общества оно начало расслаиваться: в нем были жрецы, ремесленники, воины, вожди и земледельцы. И аппликация на их одежде (в том числе) помогала им обозначить принадлежность к той или иной категории.



Материалы использовались (и используются сейчас) самые разные. От ткани и бумаги, как наиболее очевидных, до яичной скорлупы и обрезков пряжи, природных материалов и стружки, оставшейся после затачивания карандашей.



Одним из самых доступных и удивительных материалов является бумага. Вырезание из бумаги – очень увлекательное занятие. Даже пользуясь заранее подготовленными шаблонами, но, проявляя своё воображение и творчество, ученики создают разные и неповторимые аппликации. Именно поэтому разделу «Работа с бумагой и картоном» на занятиях внеурочной деятельности уделяется основное количество времени.



Существуют различные виды аппликаций. Их можно разделить по тематике на три основные группы:

- **Предметную** аппликацию считают несложным видом аппликации для детей. Из бумаги, ткани, или какого-либо материала вырезаются фигурки, и приклеиваются на основание. Изображение может быть чего угодно, листа, зверя, птицы, дома и т.д.



• **Сюжетная** – это когда картинка складывается из нескольких деталей, взаимосвязанных друг с другом. Сюжет может отображать какое-либо событие или действие.



• **Декоративная** используется для оформления альбомов, рамок, предметов домашнего обихода. Чаще всего состоит из узоров или орнаментов.



Помимо этого, **виды аппликаций** подразделяются по:

- цвету (цветная, черно-белая, одноцветная)
- объему (плоская, выпуклая)
- материалу (бумага, ткань, природные материалы, камни, и т.д.).

Чаще всего в процессе создания аппликаций используют следующие материалы:

Бумага: белая или цветная (двусторонняя или односторонняя); писчая; чертёжно-рисовальная; калька; глянцевая; гофрированная; самоклеющаяся;

тонирующая; фольга; обёртки от конфет и шоколадок; газетная; обойная; книго-журнальная; салфетки; обложечно-упаковочная, обёрточная.

Картон: белый и цветной картон разной плотности; гофрированный картон; прессованный картон.

Природные материалы:

- растительного происхождения (листья, цветки, плоды, ветки, корни, кора и т.д.);
- животного происхождения (яичная скорлупа, кожа, мех, пух, перья);
- минерального происхождения (камни, песок, ракушки, глина и т.д.).

Бросовые материалы:

- полимерные (пластиковые бутылки, пластмассовые пуговицы, пробки, крышки, целлофановые пакеты и т.д.);
- деревянные (катушки от ниток, деревянные пуговицы, спички, коробки и т.д.);
- резиновые (воздушные шарики, сантехнические прокладки, резинки для волос, перчатки и т.д.);
- металлические (колечки для ковров, цепочки, скрепки и т.д.)

Ткани: хлопковые, вата, ватин; синтетические; шерстяные; шёлковые; пряжа; сукно; войлок; нитки.

Оборудование и инструменты: ножницы небольшого размера с закруглёнными краями; клей, кисточки для клея, подставки под кисточку, губки, клеёнка, подносы или коробочки для обрезков, салфетки, вспомогательные материалы, глина, пластилин, воск).



В процессе составления аппликаций дети учатся:

1. Составлять декоративный узор из различных бумажных геометрических форм и растительных (листок, цветов) деталей, располагая их в определенном ритме на картонной основе.

2. Составлять изображение предмета из цветной бумаги из отдельных частей; изображать сюжет.

3. Овладевать различной техникой получения деталей для аппликации из бумаги: вырезывание разными приемами, обрывание, плетение; а также техникой прикрепления их к основе.

4. Составлять изображение предмета (сюжета) используя технику оригами.



Актуальность данного вида работы определяется тем, что использование техники аппликации способствует всестороннему развитию учащихся, заключающегося в знакомстве и познании свойств разнообразных, необычных материалов, используемых в работе, применении нетрадиционных методов обучения.

В Приложении 1 представлены практические занятия по выполнению аппликаций в соответствии с программным материалом краткосрочной дополнительной, общеразвивающей программы «Творческий мир»

2. Игры и викторины для социализации детей

Дошкольный возраст - это период приобщения ребенка к познанию окружающего мира, период его начальной социализации. Высокая восприимчивость детей дошкольного возраста, легкая обучаемость, благодаря пластичности нервной системы, создают благоприятные возможности для успешного нравственного воспитания и социального развития личности. В эти годы ребенок приобретает первоначальные знания об окружающей жизни, у него начинает формироваться определенное отношение к людям, к труду, вырабатываются навыки и привычки правильного поведения, складывается характер. Этим объясняются огромные воспитательные возможности игры, которую психологи считают ведущей деятельностью дошкольника. Игра - это

ведущий вид деятельности, наиболее эффективная форма социализации ребёнка. В игре закладываются основы будущей личности, развиваются эмоции, навыки общения, воображение, мышление. Сюжетные, ролевые подвижные, театрализованные, дидактические игры и т.п. становятся основой для психологических новообразований, так необходимых ребёнку в дальнейшей жизни.

Во время игры ребёнок осваивает правила жизни, учится оценивать ситуацию и принимать решения самостоятельно. Он учится взаимодействовать с другими участниками игры и выражать самые разные эмоции.

Американский психиатр и клинический исследователь Стюарт Браун много лет исследовал, как игры влияют на жизнь людей, включая преступников. В исследовании последних, он обнаружил, что «отсутствие игры в их детстве было таким же важным, как и все остальные факторы, способствовавшие совершению преступления.» С.Браун также «наблюдал детей, с которыми плохо обращались взрослые. Эти дети были склонны к асоциальному поведению, но их предрасположенность к насилию сокращалась через игру».

Стюарт Браун утверждает, что игра важна в обучении и выстраивании мозга. Он пишет о пользе детских игр, в которых есть взаимодействие и физическая активность. По мнению исследователя, зависимость от экранных игр лишает ребёнка движения и изолирует от реального мира.

Для психического здоровья ребёнка крайне важно человеческое взаимодействие. Игры, в которых ребёнок удовлетворяет потребности в активном освоении окружающего мира, а также потребности в участии в своей жизни взрослых и общении со сверстниками, являются одним из эффективных методов психического развития ребёнка, способствуют установлению новых связей с миром и развитию его творческих способностей.

Современные игры – это огромная неизведанная Вселенная, со своими правилами и традициями.

Игра – самый естественный и мотивирующий для детей вид деятельности, и основная естественная функция игры – это общение и в процессе общения проходит обучение. В отличие от выполнения формальных заданий, игра воспринимается детьми как важная и полная смысла деятельность.

Можно сказать, что игра – это метод познания действительности. При изучении развития детей, видно, что в игре эффективнее, чем в других видах деятельности, развиваются все психические процессы. А.Н. Леонтьев отмечал, что в игре развиваются новые, прогрессивные образования и возникает мощный познавательный мотив, являющийся основой возникновения стимула к учебе.

Следует учитывать, что игра как средство общения, обучения и накопления жизненного опыта является сложным социокультурным феноменом. В процессе игры:

-осваиваются правила поведения и роли социальной группе класса (минимодели общества);

-рассматриваются возможности самих групп, коллективов;

-приобретаются навыки совместной коллективной деятельности, отрабатываются индивидуальные характеристики учащихся, необходимые для достижения поставленных игровых целей;

накапливаются культурные традиции.

Задача гармоничного развития детей дошкольного возраста предполагает не только определенный уровень развития широкого круга знаний и умений, способов овладения различным содержанием, но и обязательно достаточно высокий уровень развития его эмоциональной сферы и нравственной позиции, что имеет не только узко педагогическое, но и общественное значение. Регулярное проведение совместных игр обогатит дошкольников новыми впечатлениями, будет способствовать формированию навыков социальной компетентности, даст им новый социальный опыт, который так важен для развития их личности.

Согласно педагогу, ученому, профессору, академику С. А. Шмакову, игра ребенка выполняет следующие функции:

1. Функция социализации. Игра — есть сильнейшее средство включения ребенка в систему общественных и межличностных отношений, усвоения им богатств культуры.

2. Функция межнациональной коммуникации. Игра позволяет ребенку усваивать общечеловеческие ценности, культуру различных национальностей, поскольку «игры национальны и в то же время интернациональны, межнациональные, общечеловечны».

3. Функция самореализации ребенка в игре как «полигоне человеческой практики». Игра позволяет, с одной стороны, построить и проверить проект снятия конкретных жизненных затруднений в практике ребенка, с другой — выявить недостатки опыта.

4. Коммуникативная функция игры - (освоение навыков взаимодействия) ярко иллюстрирует тот факт, что игра реализует коммуникативную деятельность, позволяя ребенку войти в реальный контекст сложнейших человеческих коммуникаций.

5. Диагностическая функция игры - (выявление индивидуально – личностных особенностей детей, самопознание в процессе игры) предоставляет возможность педагогу распознавать и фиксировать различные проявления ребенка (интеллектуальные, творческие, эмоциональные и др.). В то же время игра — «поле самовыражения», в котором ребенок проверяет свои силы, возможности в свободных действиях, самовыражает и самоутверждает себя.

6. Игротерапевтическая функция игры - заключается в использовании игры как средства преодоления различных трудностей, возникающих у ребенка в поведении, общении, учении.

7. Функция коррекции — предполагает внесение позитивных изменений, дополнений в структуру личностных показателей ребенка. В игре этот процесс происходит естественно, мягко.

8. Развлекательная — направлена на достижение удовольствия и пробуждение интереса, воодушевление.

Основные компоненты игры

Игра включает в себя:

1. игровое состояние (мотив)
2. игровые позиции
3. игровые ситуации
4. игровые роли и действия
5. результат игры.

Для детей не всегда важен результат игры, победа, успех. Им нравится сам ее процесс, те роли, те отношения, которые меняют статус ребенка в коллективе.

В Приложении 2 представлена картотека игр, направленных на развитие социализации детей старшего дошкольного возраста.

3. Составление творческих композиций

Вопросы формирования творческой личности на протяжении многих лет являются актуальными. В современных условиях для дошкольного обучения важно предоставить каждому индивиду возможность полностью раскрыть свои задатки и развить творческие способности, воспитать у детей качества, необходимые для того, чтобы в разных видах деятельности они могли успешно

действовать и как исполнители и как творцы, как этого и требует реальная жизнь.

Отечественные и зарубежные педагоги и психологи: Д. Локк, Ф. Фребель, Е.Н. Водовозова, Е.А. Флерина, Л. Куцаковой, Л.С. Выготский и другие, описывая способности старших дошкольников, выделяют сформированность у них навыков художественной деятельности как средства общения.

Основная идея развития фантазии и творчества дошкольников при изготовлении творческих композиций, заключается в интеграции различных видов детской деятельности как форме взаимосвязи, взаимопроникновения, охватывающей все виды детского творчества. Существует множество направлений творчества, которые можно использовать для работы с детьми.

Одним из таких видов творческого направления является нетрадиционное рисование.

Нетрадиционное рисование помогает ребенку почувствовать себя настоящим художником. Оно активно применяется в воспитании детей с самого раннего возраста, поскольку является источником ярких, положительных эмоций, воспринимается ребёнком как увлекательная игра, результат которой не зависит от способностей и технических умений.

Примеры использования техник нетрадиционного рисования для развития детского творчества:

- **техника протрупающего рисунка** (рисование свечой) с особым восхищением воспринимается детьми. Ведь у них появляется шанс почувствовать себя маленькими волшебниками и удивить окружающих занимательной игрой. Ребёнок просто тонирует поверхность листа акварельными красками — и скрытые контуры звезды, цветка, самолёта, выполненные заранее с помощью восковой свечи, проявляются на бумаге.



- **кляксография** — выдувание с помощью трубочки из капельки краски непредсказуемых по конфигурации клякс и домысливание воображаемого образа или даже целого сюжета с дальнейшей прорисовкой, например, цветочной поляны или графических очертаний осеннего дерева.



-граттаж — ребёнок познакомится с искусством гравюры, процарапывая заострённым концом инструмента контрастные контуры графического изображения по загрунтованной тёмной гуашью или тушью поверхности на восковой основе. Наносить восковой слой можно с помощью цветных восковых карандашей, тогда гравюра получится цветная, например, изображение праздничного салюта или звёздных просторов космоса.



-квиллинг — создание ярких аппликаций на основе конструирования из спиралевидных деталей (модулей)



Творческие композиции можно выполнять не только в технике нетрадиционного рисования, но и работать с бросовым материалом, что не только помогает детям приобрести навыки работы с различными материалами, не только развивает их творческий потенциал, но что самое главное она учит беречь родную природу, воспитывает бережливость, развивает фантазию детей.

В данном методическом пособии в Приложении 3 представлены, практические задания по выполнению тематических творческих композиций в соответствии с программным материалом краткосрочной дополнительной, общеразвивающей программы «Творческий мир».

4. Техника оригами для развития ловкости рук

Поделки оригами из бумаги – неплохая тренировка мелкой моторики ребенка, его усидчивости, аккуратности и концентрации внимания. Но чтобы увлечь детей, в общем-то, сложной работой, начинать надо с простых и занятных вещиц, причем взрослым необходимо быть рядом, на подхвате.

Техника Оригами появилось в Китае, а позже туристы ввезли его в Японию. Сегодня этот вид творчества завоевал любовь и признание во всем мире. Само слово происходит от двух: «складной» и «бумага», что говорит само за себя.



Первоначально данное занятие было доступно только людям из высших сословий. Считалось, что умение делать оригами является признаком хорошего тона. Фридрих Фребель принес секреты искусства складывания фигурок из бумаги в Европу. И сегодня – это увлекательное и полезное занятие доступно всем. Уроки оригами могут быть организованы даже для самым маленьких детей, нужно только подбирать задания в соответствии с уровнем подготовки и возрастом ребенка. До наших дней в Японии сохранилась традиция правильной техники оригами. Секрет его кроется в так называемом искусстве целого листа, нельзя ничего убавлять и прибавлять, нужно уметь сотворить из одного листа бумаги.

Нет ничего удивительного в том, что оригами из бумаги для детей признается многими специалистами одним из полезнейших занятий. Это довольно нехитрое дело на самом деле требует концентрации внимания, развитой мелкой моторики рук, образного и логического мышления. Поэтому интересно будет познакомиться поближе и понять, что собой представляет этот вид творчества.

Оригами – это не просто создание образа из бумаги, оно имеет более глубокий смысл, как и все восточное. Немногие знают о том, что искусство складывания из бумаги использовали в религиозных обрядах и церемониях. Интересно то, что слово «бумага» и «Бог» в японском языке звучат одинаково, возможно, это не просто совпадение. На многих свадьбах использовали оригами бабочек, ими были украшены бокалы гостей.

Складывание из бумаги весьма разнообразно. Оно включает в себя множество способов и техник:

- Классическое искусство подразумевает использование белого листа квадратной формы без дополнительных материалов и инструментов: ножниц, клея, красок.
- Модульное. Фигурка складывается из множества одинаковых частей.



- Киригами. Отдельная разновидность, особенность которой заключается в использовании ножниц.
- Подвижные игрушки. Например, прыгающая жабка, порхающая бабочка. Создаются для игры и кукольного театра.

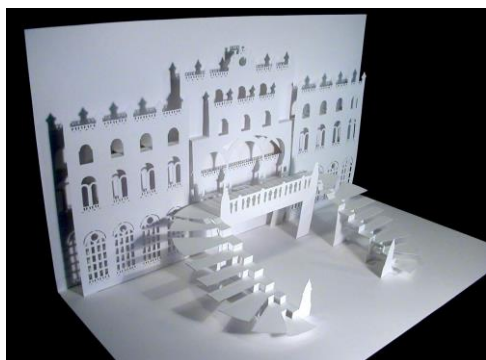

Поделки оригами для детей – настоящая кладовая их развития. Создание фигурок животных, растений и предметов из простого листа бумаги – для ребенка настоящее волшебство. Собирая интересные оригами из бумаги, малыш не только успокаивается и прекращает беспорядочную беготню, он погружается в магический мир бумаги, ощущая себя волшебником, умеющим творить чудеса.

Этот вид творчества приносит огромную пользу для развития ребенка. Во время занятий с бумагой тренируется терпение, усидчивость, сообразительность, воображение. Ребенок складывает бумагу по схеме и одновременно тренирует координацию пальчиков, мелкая моторика рук развивается, а вместе с ней происходит и развитие речи. Хорошая координация рук поможет ребенку в школе: вырабатываются навыки

письма, формируется красивый почерк. Запоминая как именно нужно сложить лист бумаги, ребенок тренирует память.

Специалисты отмечают, что знакомство с геометрическими фигурами в детстве помогает лучше освоить математические науки и черчение в школе. Оригами ознакомит ребенка с основными фигурами – кругом, треугольником, квадратом, даст понятия о таких терминах как угол и вершина. Интересно будет соединять занятия оригами с другими видами искусств. Например, готовую фигурку ребенок с большим интересом раскрасит красками. Интересно украсить фигурку аппликацией, приклеить глазки-бусины или пушистый хвостик зверьку. Можно даже создать объемную аппликацию, наклеив на ватман красивые цветы. На занятиях оригами из бумаги педагог должен вести себя терпеливо, стараться заинтересовать ребенка. Если у ребенка что-то не выходит с первого раза, если сгибы получаются не ровными, а фигурки кривоватыми, взрослый все равно обязан похвалить поделку и создателя, вызывая желание заниматься и дальше.

Большое достоинство искусства складывать из бумаги – его доступность. В каждом доме найдется бумага – недорогой и самый обычный материал. Этот материал безопасен, его не страшно испортить.

В *Приложении 4* представлены схемы для практического занятия по выполнению в соответствии с программным материалом краткосрочной дополнительной, общеразвивающей программы «Творческий мир».

Заключение

Разработанное методическое пособие является полезным для работы педагога дополнительного образования с точки зрения, непосредственно подготовленного готового материала для работы с краткосрочной дополнительной, общеразвивающей программой «Творческий мир».

Дети работают с бумагой и картоном, учатся вырезать, делать аппликацию и коллаж, изготавливают цветы, украшения из бумаги, гирлянды, составляют из них коллективные панно, осваивают технику работы с бумагой оригами. Увлекательные занятия позволяют детям открыть в себе творческие способности, развить воображение, развить пространственное мышление, чувство прекрасного, воспитывают умение наблюдать, стимулируют развитие памяти, мелкой моторики, глазомера, чувства цвета, композиции. Даже при незначительном усилии со стороны детей, работа привлекает своим необычным выполнением, вызывает желание у ребёнка сделать что-то оригинальное, необычное.

Дети должны научиться, с удовольствием мастерить, фантазировать и делать своими руками интересные поделки из бумаги, так, чтобы и процесс, и результат приносили радость. Получаемые на занятиях положительные

эмоции (радость, восторг от сделанных своими руками игрушек, открыток и т. д) являются важным стимулом для дальнейшего обучения. Постепенно у детей формируются такие черты характера, как целеустремленность, настойчивость, усидчивость, также развивается мелкая моторика рук.

Аппликация из картона «ПИНГВИН»

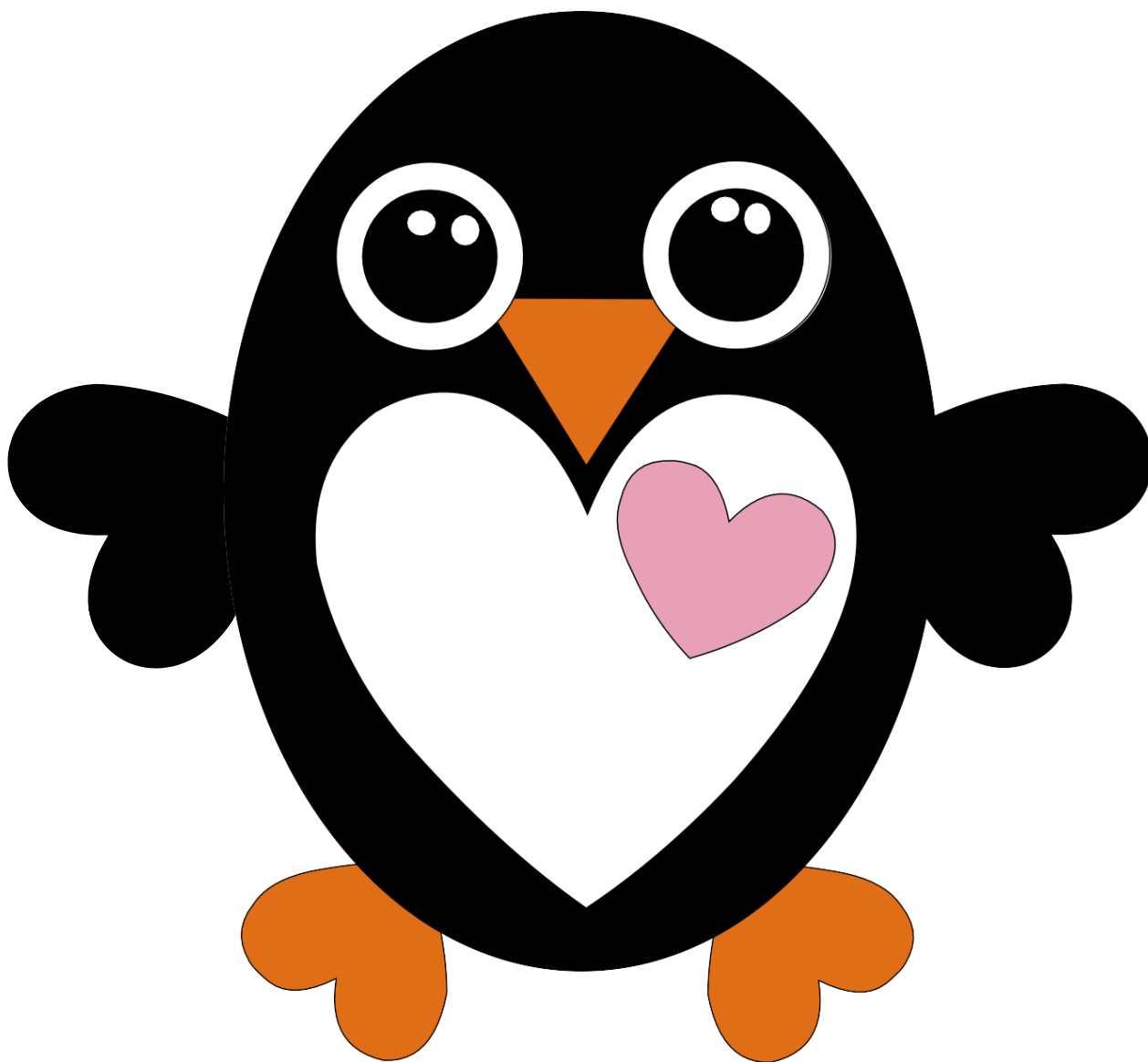

Прикрепляем детали :

К туловищу, чуть ниже середины, приклеиваем живот, а по бокам крепим крылья, к нижней части приклеиваем лапки. На глазки по середине приклеиваем зрачки. Клюв размещаем над животом вершиной вниз.

По бокам клюва клеим глаза. Размещаем сердце на животе с правой стороны выше середины

1. Глазки (2 шт.)

2. Клюв

3. Туловище

4. Зрачки (2 шт)

5. Крылья (2 шт)

6. Живот

7. Лапки (2 шт)

8. Сердце

1

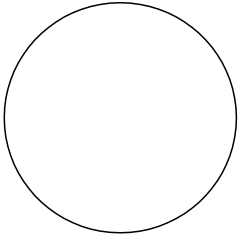
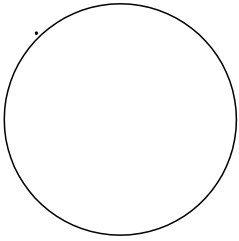

4

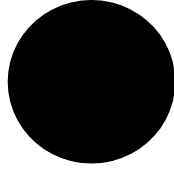
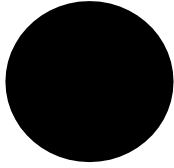

3

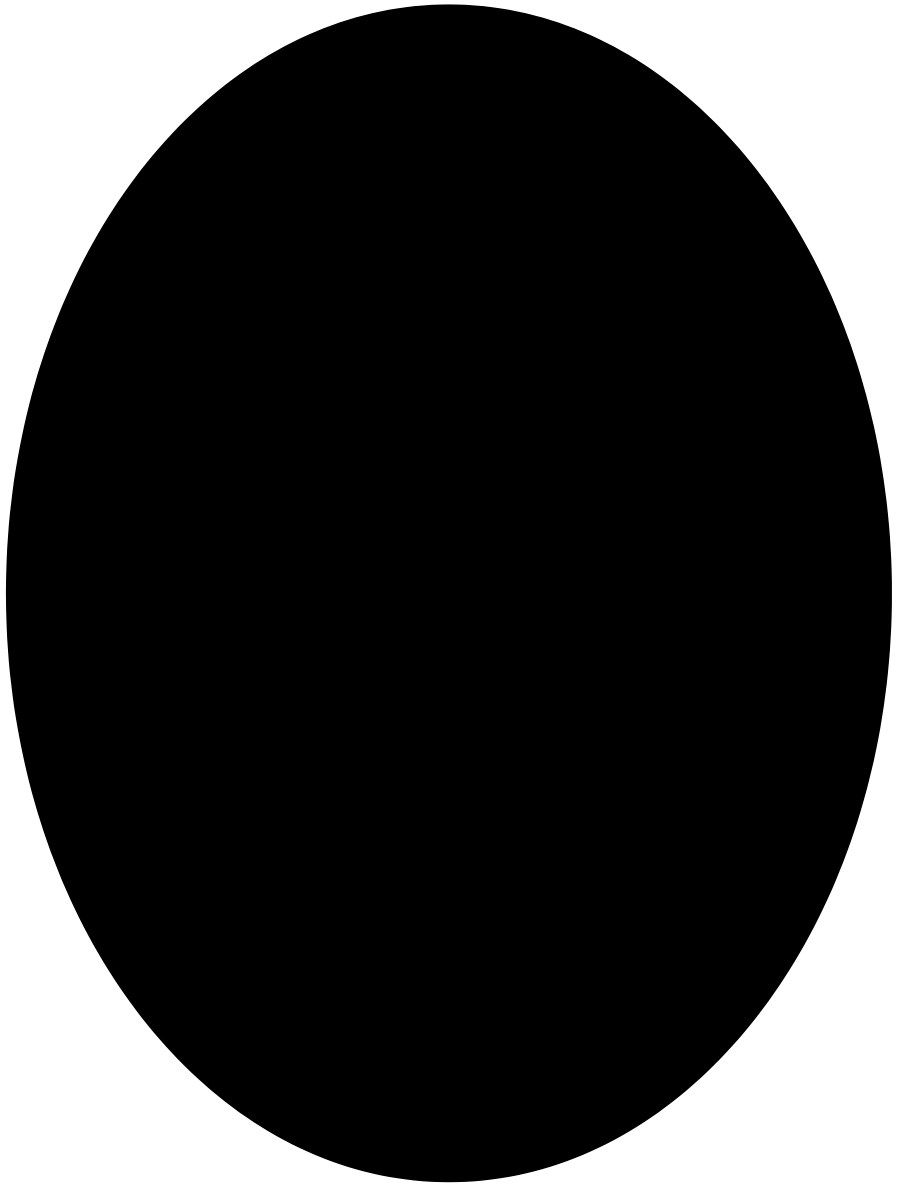

5

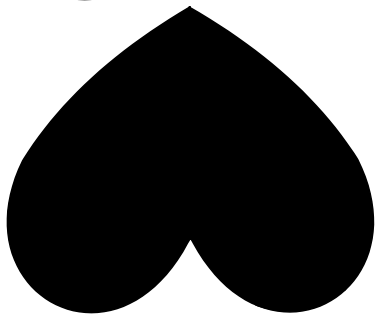
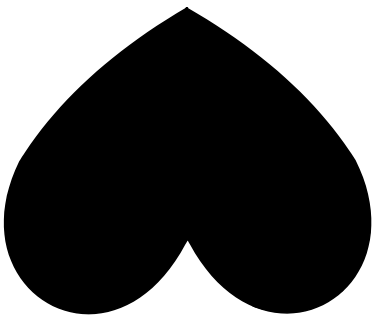

6

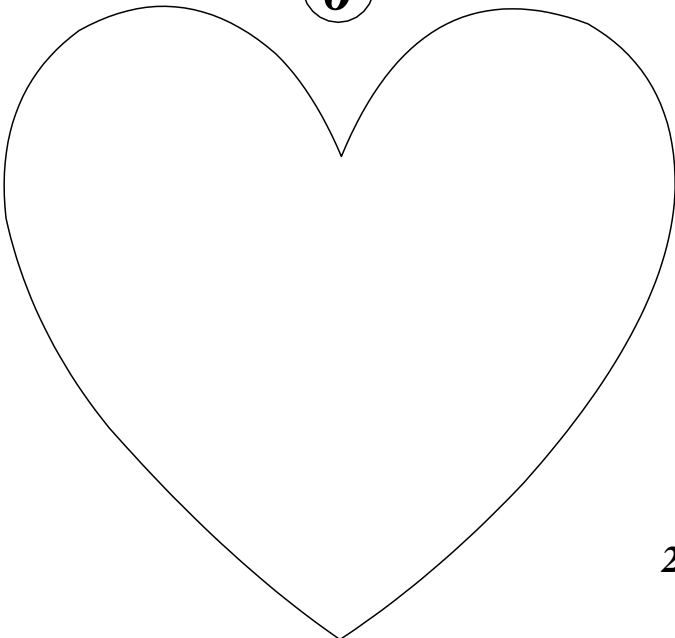

2

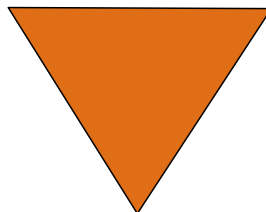

8

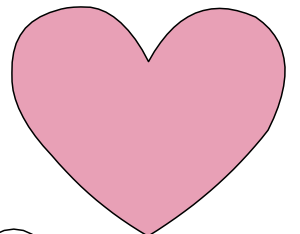

7

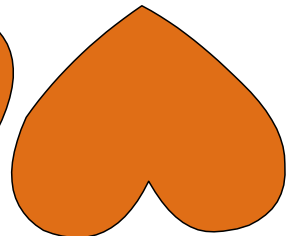

*Аппликация из цветной бумаги -
«Веселая пчела»*

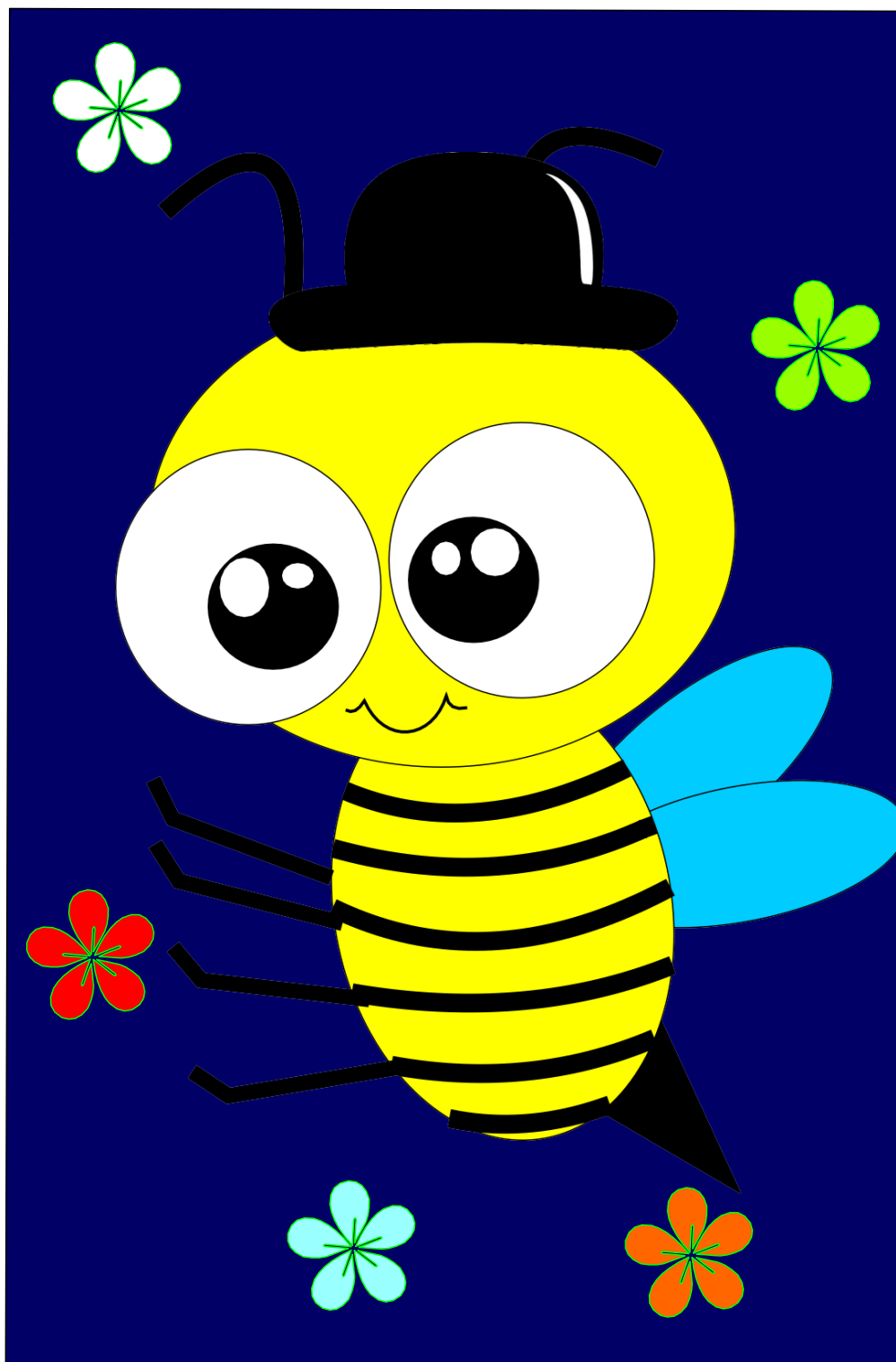

2

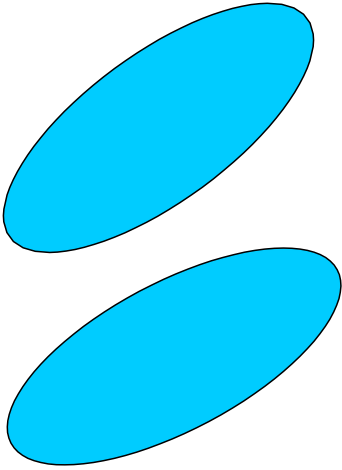

1

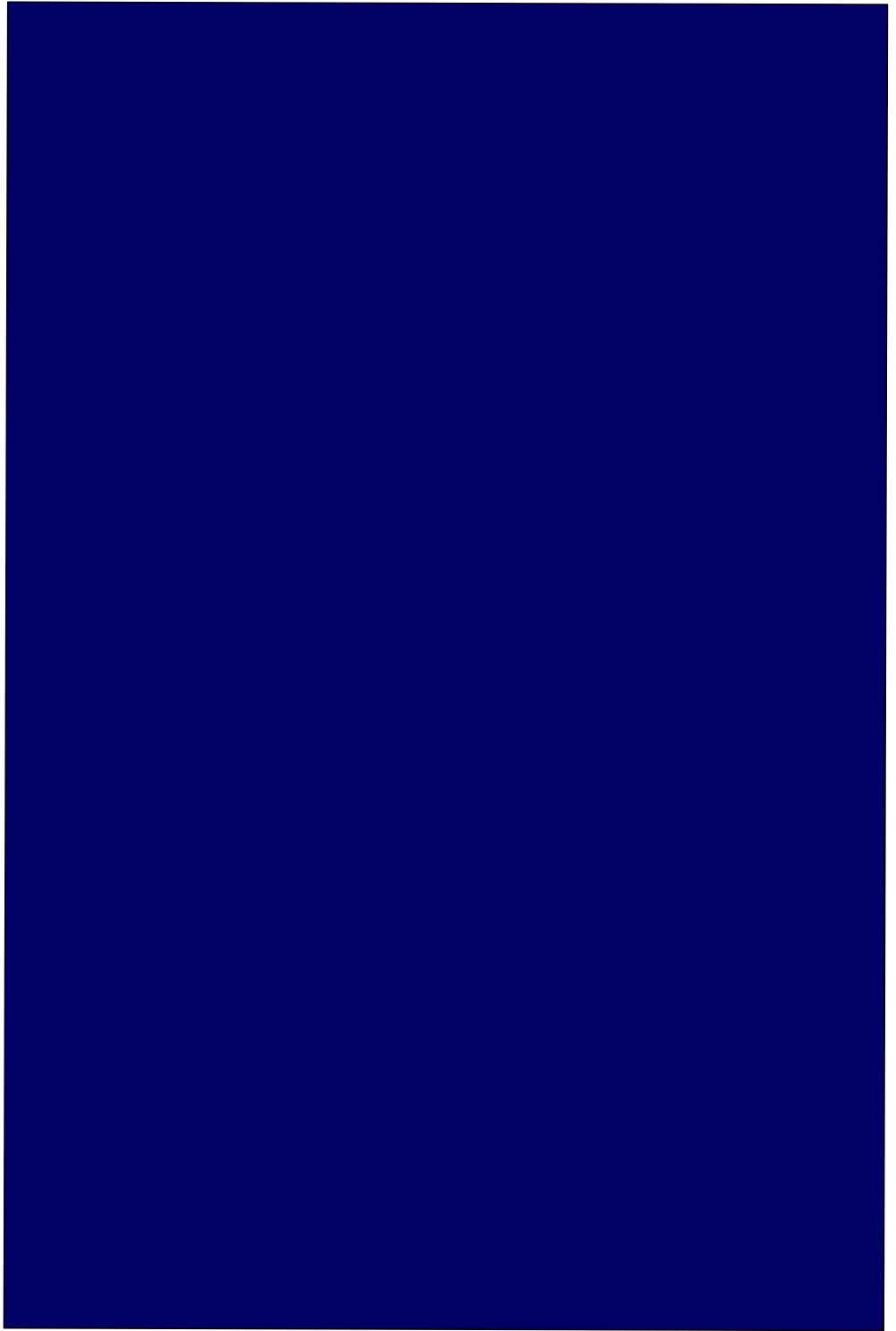

3

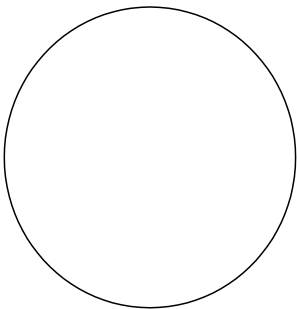
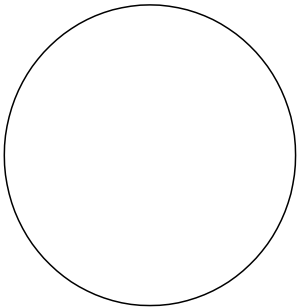

4

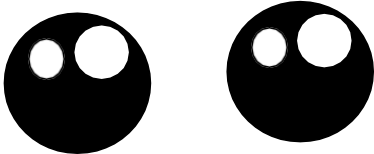

5

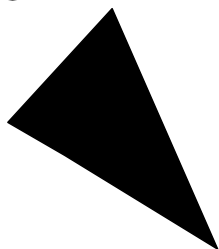

6

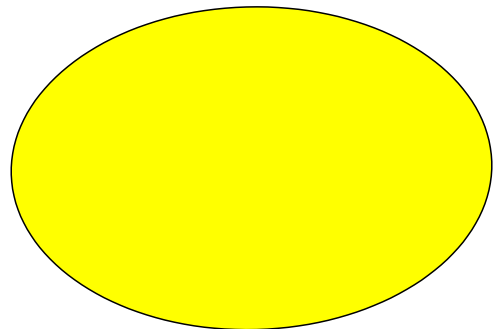

7

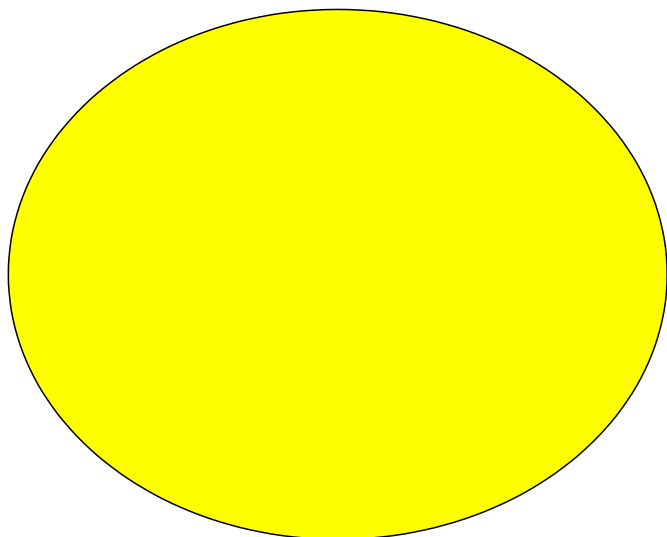

8



10

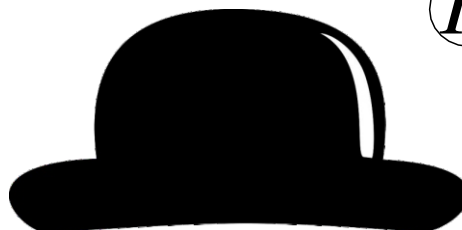

9

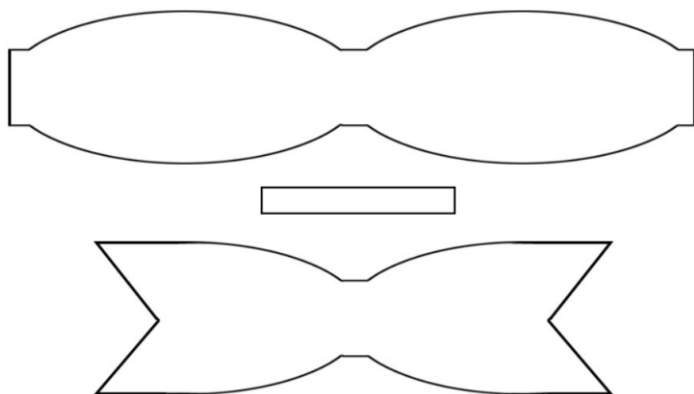

1

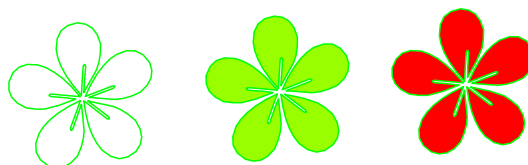
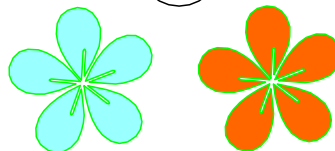

Вырезаем все детали. Приклеиваем детали зрачков в центр глаз, крепим глазки наголову по образцу, подкручиваем ножницами усики и приклеиваем на голову.

Приступаем к туловищу. Приклеиваем на спинку пчелы два крыла с одной стороны. На нижнюю часть туловища крепим жало. Приклеиваем голову к туловищу по образцу. Размещаем получившуюся пчелку на фоне.

По выбору можно украсить пчелку шляпой или бантом.

Маркером рисуем пчелке улыбку, лапки (6 шт.) и черные полоски на туловище.

Фон украшаем цветочками

1. Фон

2. Крылья

3. Глаза

4. Зрачки

5. Жало

6. Туловище

7. Голова

8. Усы

9. Бант 10. Шляпа

11. Цветочки

*Аппликация из цветной бумаги-
«Медведь»*



1

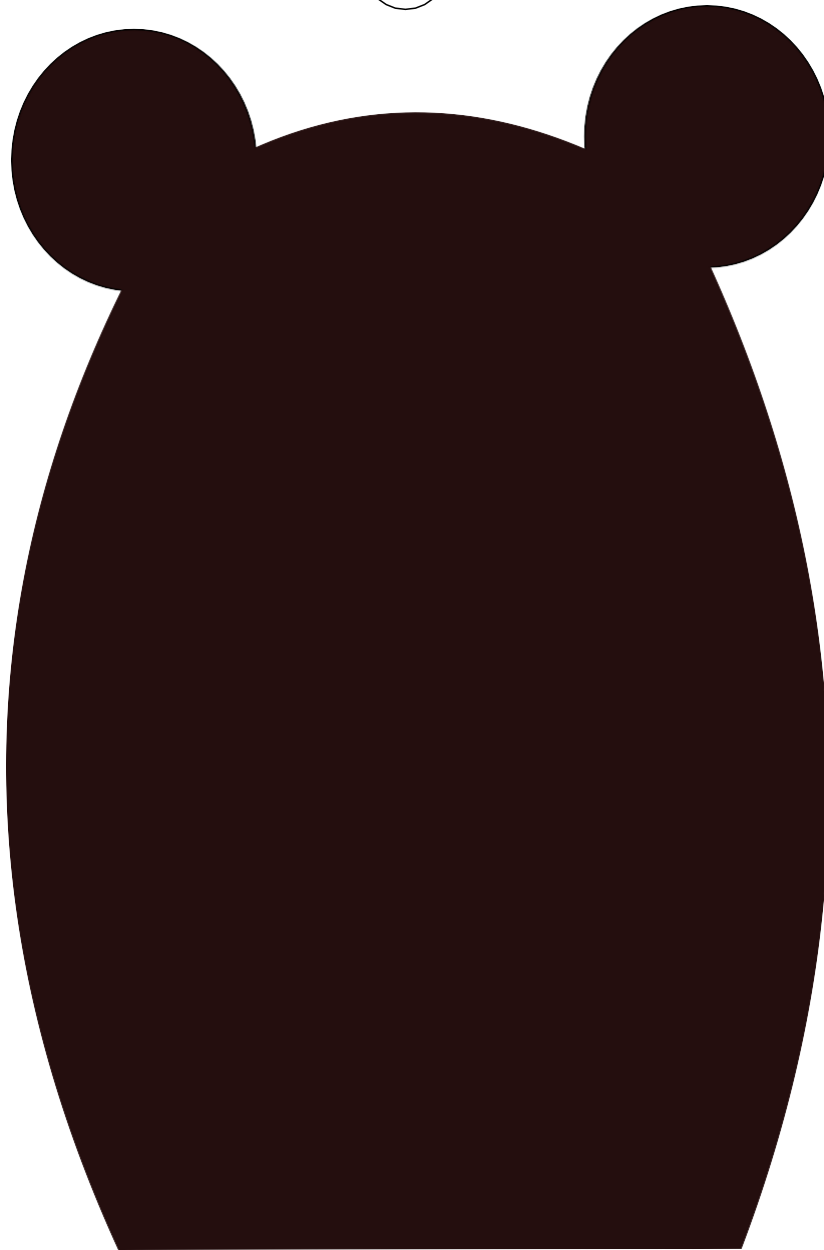

2



3

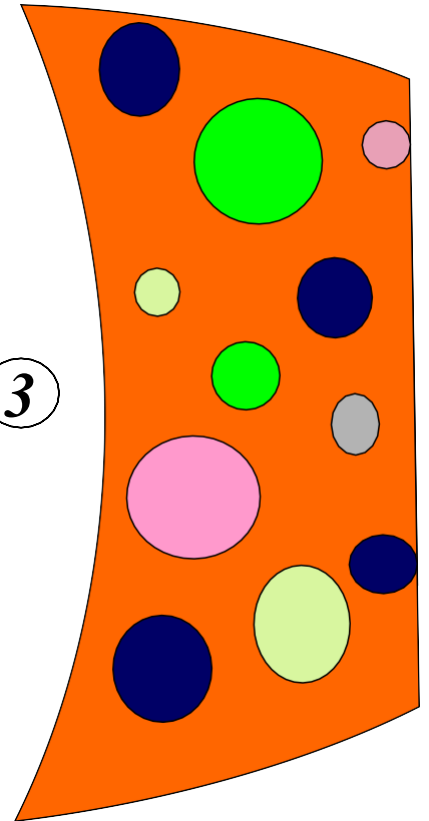

4

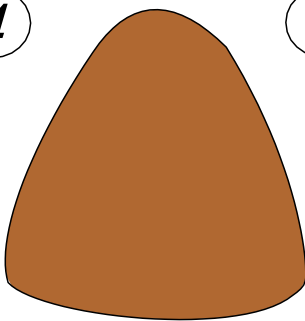

5

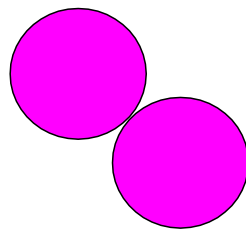

6



7



Вырезаем заготовки, вклеиваем серединки для ушек, на морду клеим нос, получившуюся деталь размещаем примерно по середине туловища. Маркером рисуем улыбку. Над мордочкой размещаем глазки. Одеваем нашего мишку и приклеиваем его на картон формата А5любого цвета. По желанию можем разместить на фоне бабочек на свободное место

1. Туловище
2. Бабочки
3. Одежда
4. Морда
5. Ушки
6. Носик
7. Глазки

Викторина: «Здоровый образ жизни», «Хлопни если можно»

Викторина: «Здоровый образ жизни»

1. Что нельзя купить?
- лекарство от всех болезней
-здоровье
-волшебную пилюлю
2. Самый умный вид спорта?
-биатлон
-крокет
-шахматы
3. Что полезно есть на завтрак?
-хлопья, бутерброды, конфеты
-сладости
-кашу, фрукты, молоко, овощи, чай, хлеб с маслом
4. Как называется наука о чистоте?
- гигиена
-чистота
-порядок
5. Как называется нарушение работы организма?
- болезнь
-сбой
-стресс
6. Как называется распределение времени на сон, еду, активность?
- *порядок поведения*
-режим дня
-правила поведения

Хлопни если можно

1. Украсть что-то в магазине
2. Забрать у подруги(друга) ее (его) вещь
3. Обманывать друзей
4. Злить маму
5. Кричать на родителей
6. Бить людей
7. Дарить подарки
8. Покупать что-то в магазине
9. Прыгать на скакалке
10. Обманывать учителей
11. Кидать бомбочки в соседский дом

Игры для развития социальных навыков ребенка

«ДОРISУЙ PISУНОК»

Игра очень простая. В нее можно играть даже вдвоем. Один человек начинает рисовать – рисует на листе бумаге закорючку. Второй игрок пары продолжает рисунок и вновь передает бумагу и карандаш первому игроку. Первый игрок снова продолжает и так до тех пор, пока рисунок не будет закончен. Обсуждаем, что было задумано первым игроком, который начинал рисовать, и что получилось. Игра дает возможность проявить себя всем детям, здесь фантазия ничем не скованна.

«КОРОБКА С СЕКРЕТОМ»

Нам понадобится достаточно большая картонная коробка (например, из-под компьютера или другой бытовой техники). В этой коробке нам нужно будет прорезать большие отверстия – такие, чтобы в них свободно пролезла рука. Всего нужно сделать 4-6 отверстий. Играют 4- 6 человек (сколько отверстий в коробке, столько и игроков может быть в игре). Игроки просовывают руку в коробку (ведущий в это время придерживает коробку на столе), там находят чью-то руку, с ней знакомятся и угадывают, кто это был, с чьей рукой они только что познакомились.

«ПУТАНКА»

Игроки встают в круг и берутся за руки. Руки расцеплять нельзя! Игроки запутывают круг – не расцепляя рук, перешагивая через руки, оборачиваясь и так далее. Когда путанка готова, в комнату приглашается водящий. Ему нужно распутать игроков обратно в круг, не расцепляя их рук.

«МАГАЗИН ИГРУШЕК»

Дети делятся на две группы – «покупатели» и «игрушки». Последние загадывают, какой игрушкой каждый из них будет, и принимают позы, характерные для них. Покупатели подходят к ним и спрашивают: что это за игрушки? Каждая игрушка, услышав вопрос, начинает двигаться, совершая характерные для нее действия. Покупатель должен догадаться, какую игрушку ему показывают. Не догадавшийся уходит без покупки.

«РАДИО».

Играющие дети садятся полукругом так, чтобы хорошо видеть друг друга. По считалке выбирается водящий (для первого раза может быть воспитатель), он выбирает для описания одного из сидящих и отворачивается к ним спиной и говорит в «микрофон»: «Внимание! Внимание! Потерялась девочка (мальчик)... (дает описание кого-либо из детей). Пусть она (он) подойдет к диктору». Все дети по описанию определяют, о ком идет речь. Затем роль диктора исполняет ребенок, которого описывали.

Данная игра поможет установить контакт детей друг с другом в коллективе, будет способствовать умению прислушиваться к мнению других, формировать позитивное отношение к сверстникам.

Композиция на тему «Правила дорожного движения»

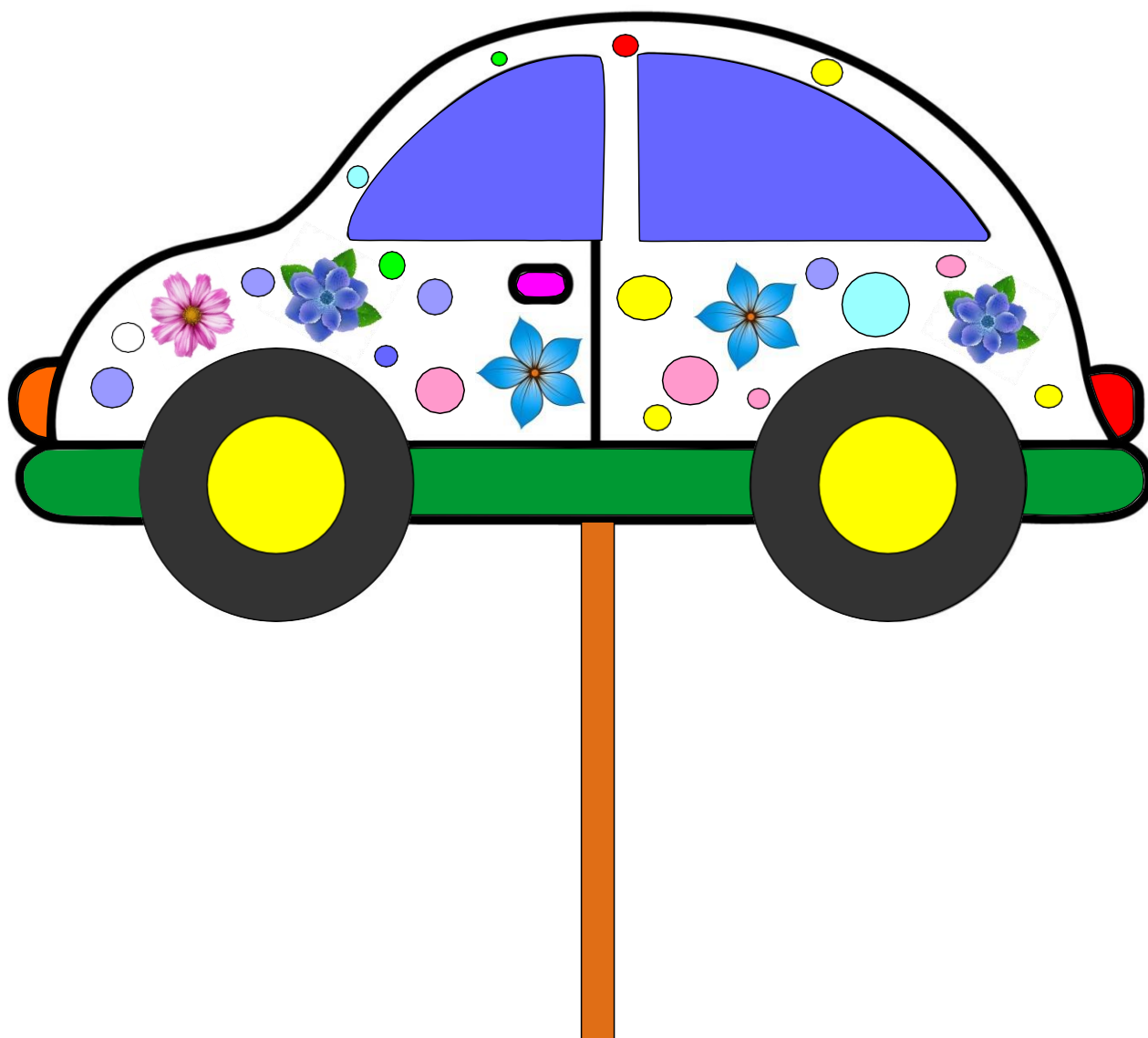

Необходимо раскрасить машинку необычными узорами.

Вырезать: машину, стекла, покрышки, диски, стихотворение

Склеиваем диски с покрышками Клеим стекла и колеса на машинку Крепим машинку на шпажку Размещаем с изнаночной стороны четверостишие

1. Стекла
2. Покрышки
3. Диски

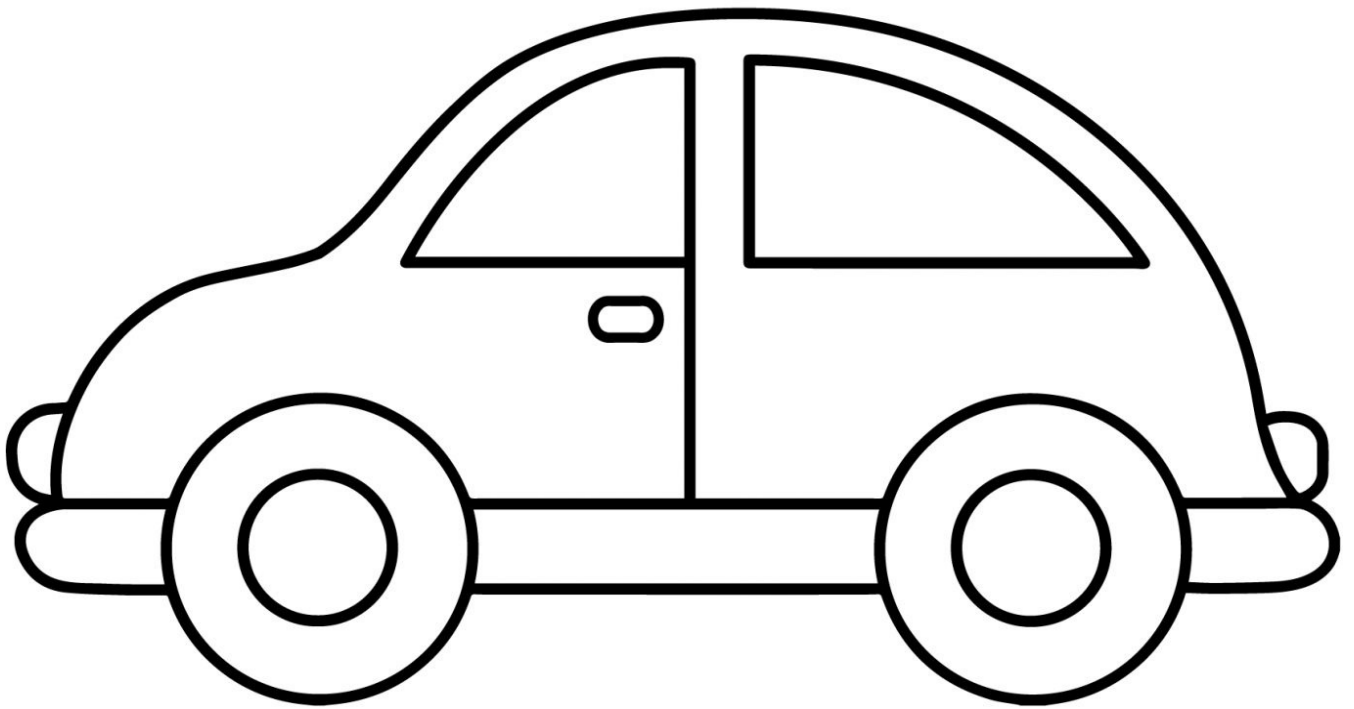

1

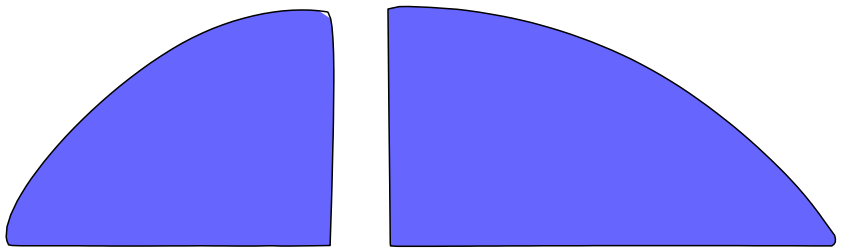

2

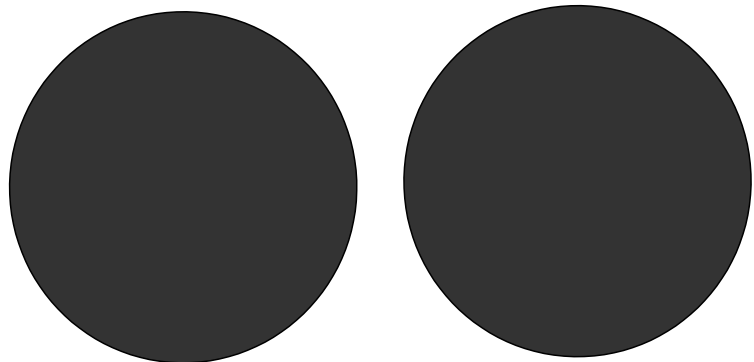

3

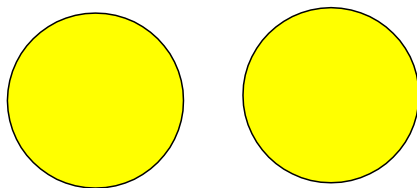

**Нужно слушаться без
спора
Указаний светофора:
Нужно правила
движения
Выполнять без
возражения.**

Создание флажков ко дню Флага России

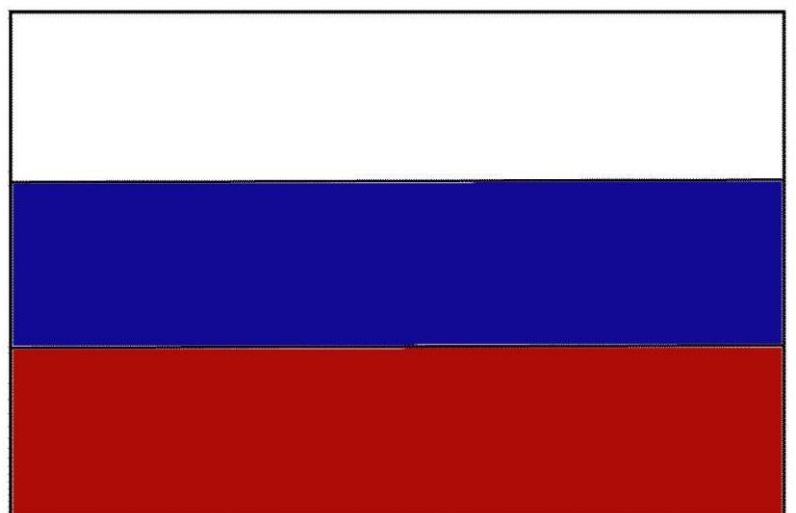

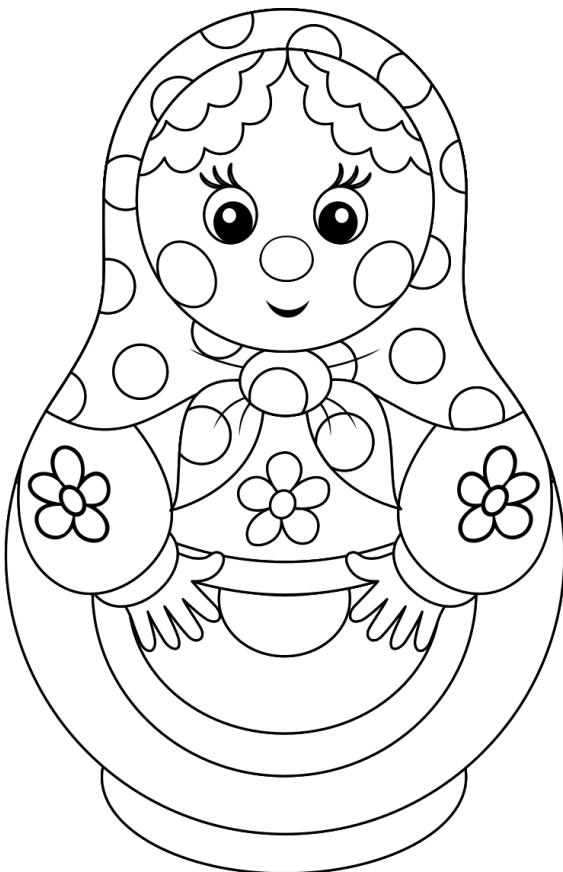

**Необходимо раскрасить
флаг в Российский
триколор
Раскрасить матрешку в
любые цвета по желанию
Вырезать флаг и
матрешку
Наклеить матрешку на
флаг
Закрепить флаг на
картонной палочке
Украсить цветочками
полоски
флага(триколор)**

Композиция на « День памяти! »

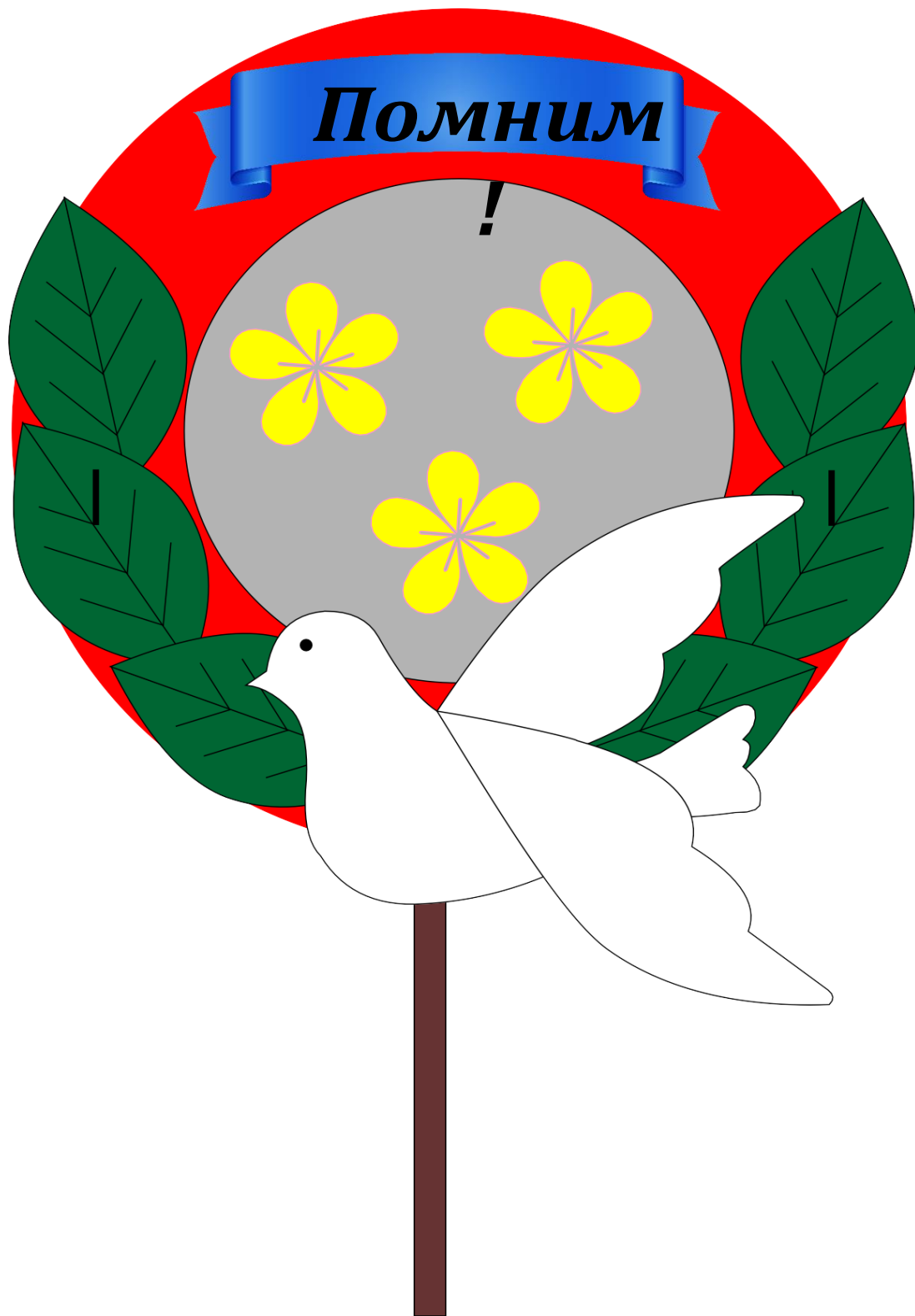

5

Помним!

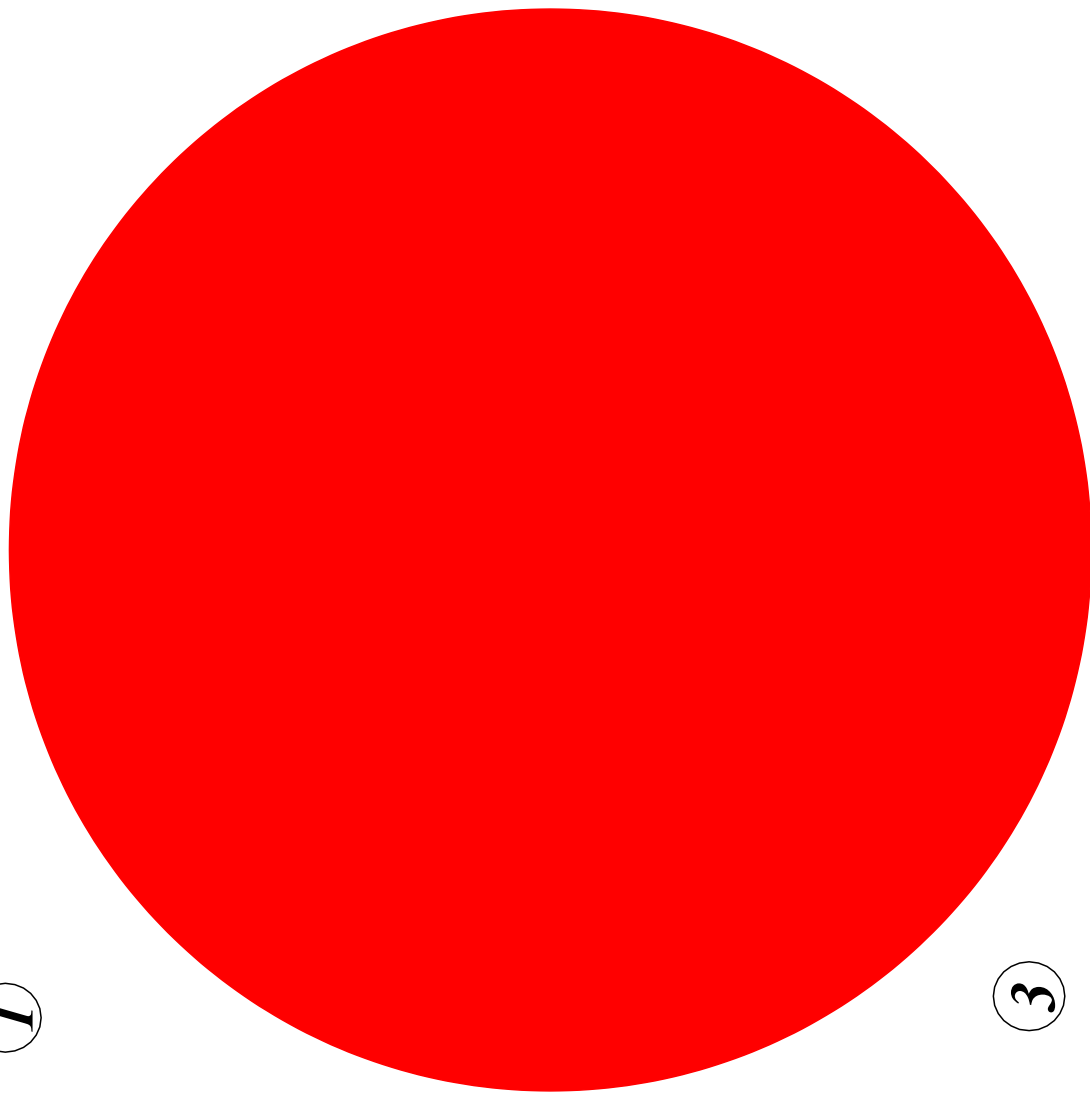

1

6

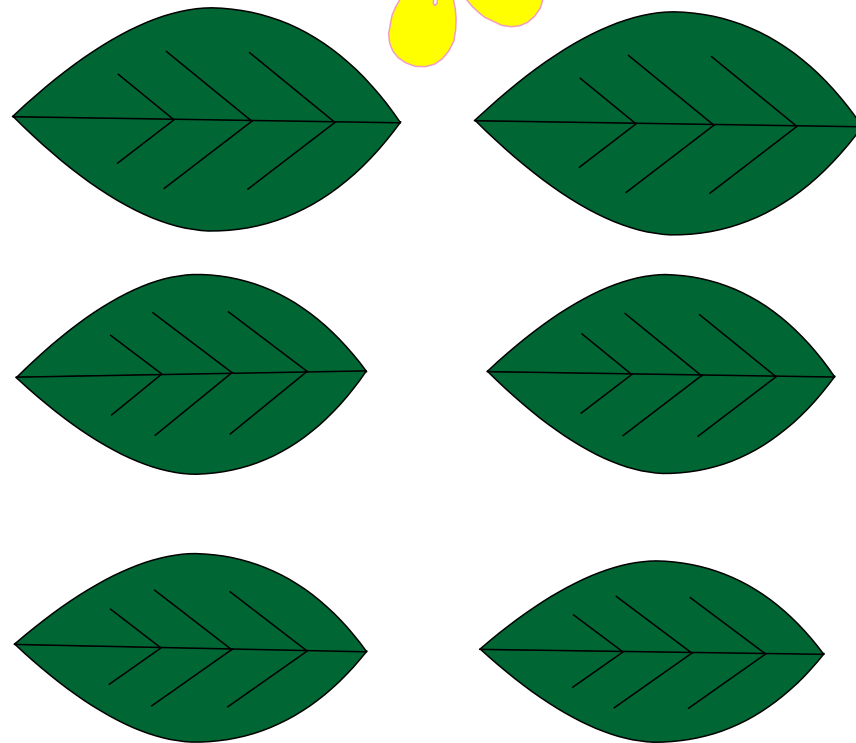
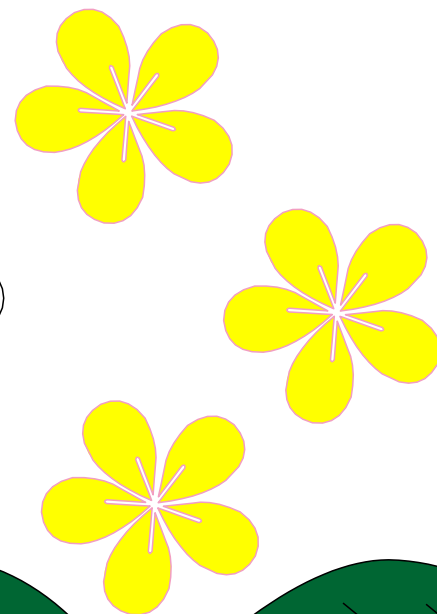

3

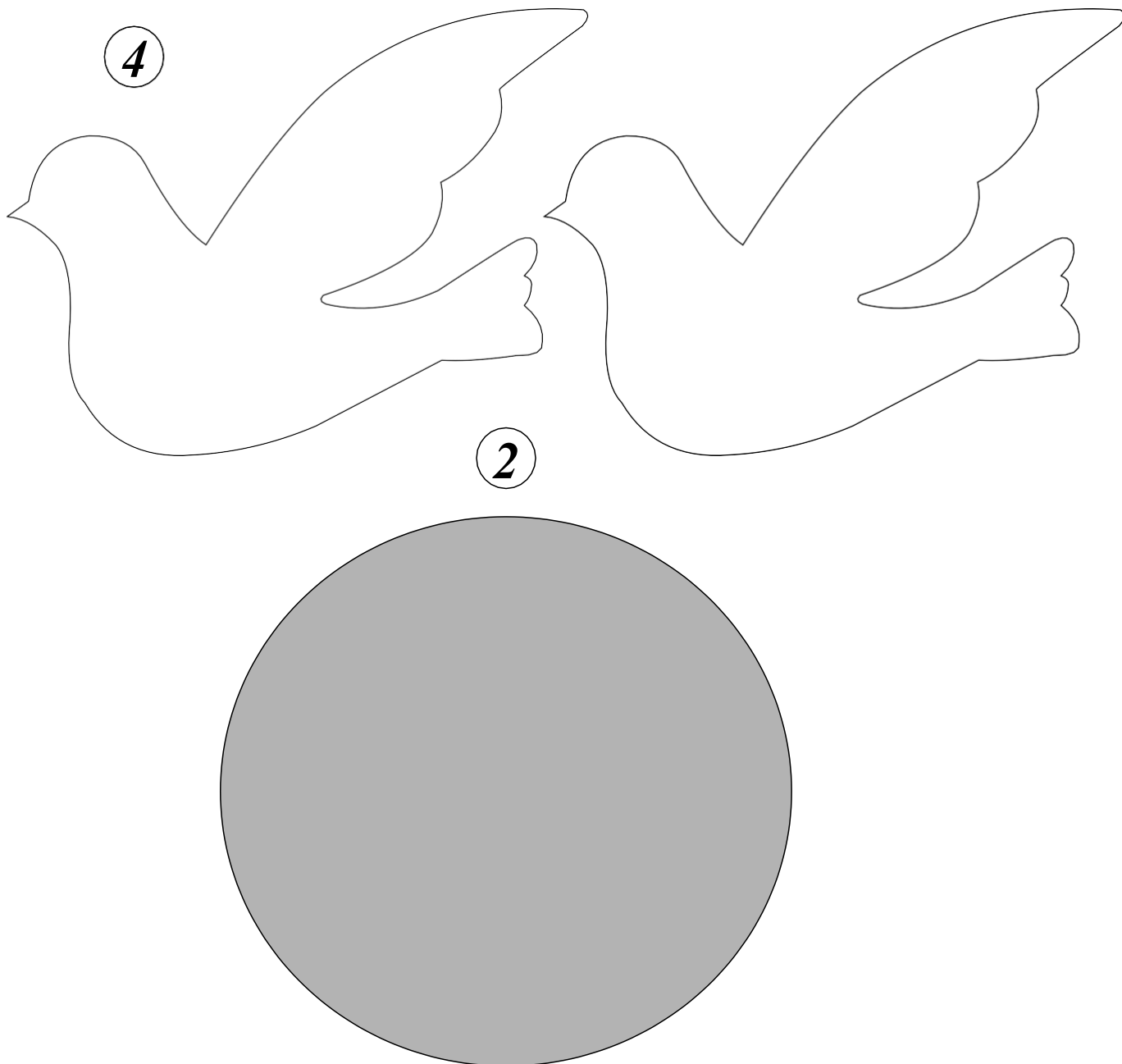

Вырезаем все детали

Приклеиваем центральную часть на фон. По краям фона размещаем листья. У одного голубя отгибаем крыло, склеиваем две детали голубя кроме крыльев.

В центр композиции клеим цветы, можно использовать цветы от фигурного дырокола.

В верхней части фона размещаем надпись, а в противоположной-нижней части приклеиваем голубя. Получившуюся композицию закрепляем на шпажку.

- 1. Фон**
- 2. Центральная часть**
- 3. Листья**
- 4. Голубь**
- 5. Надпись**
- 6. Цветы**

Композиция с элементами бумагопластики -«Голуби»



*Вырезаем
схему*



Проводим обратной стороной ножниц или непишущей ручкой по пунктирным линиям для обозначения линий сгиба. Сгибаем детали по получившимся линиям сгиба. Склеиваем голову, рисуем глаз. На спину прикрепляем крылья. Нарезаем мелкой «ёлочной» перья на крыльях и хвосте.

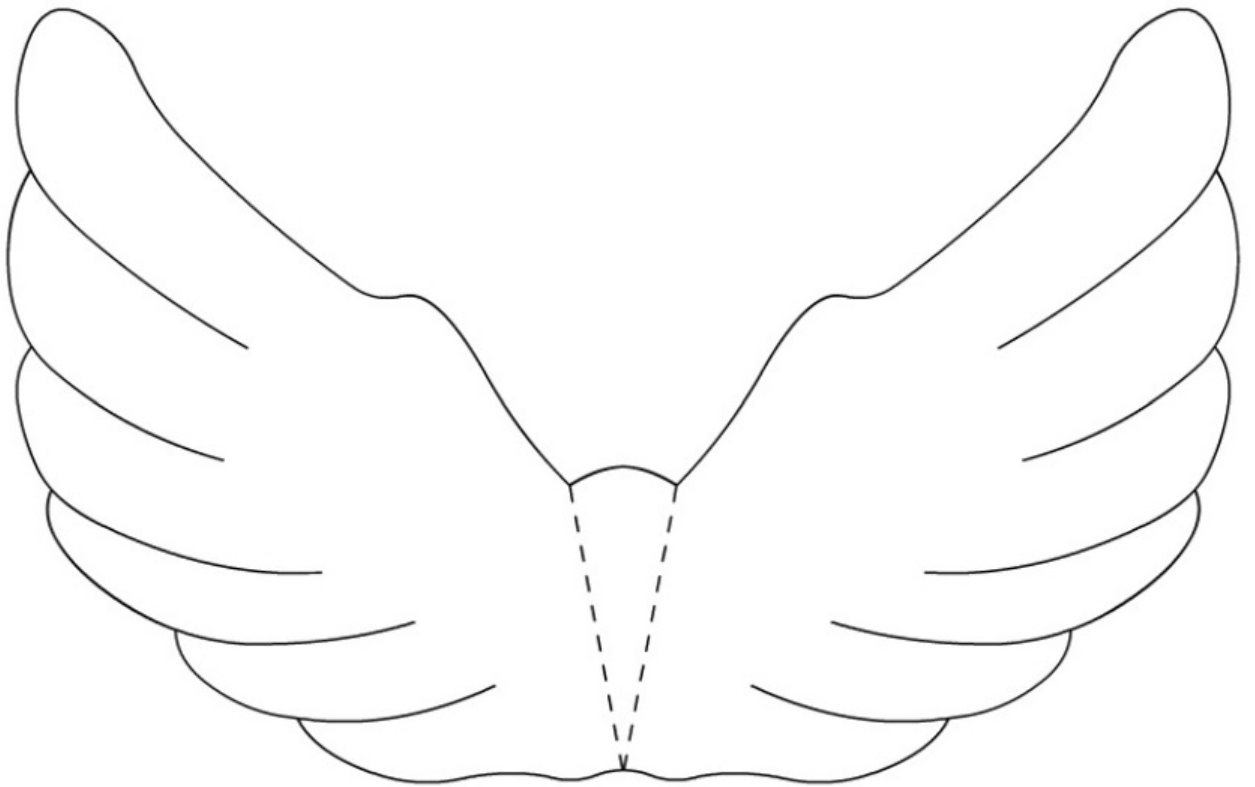
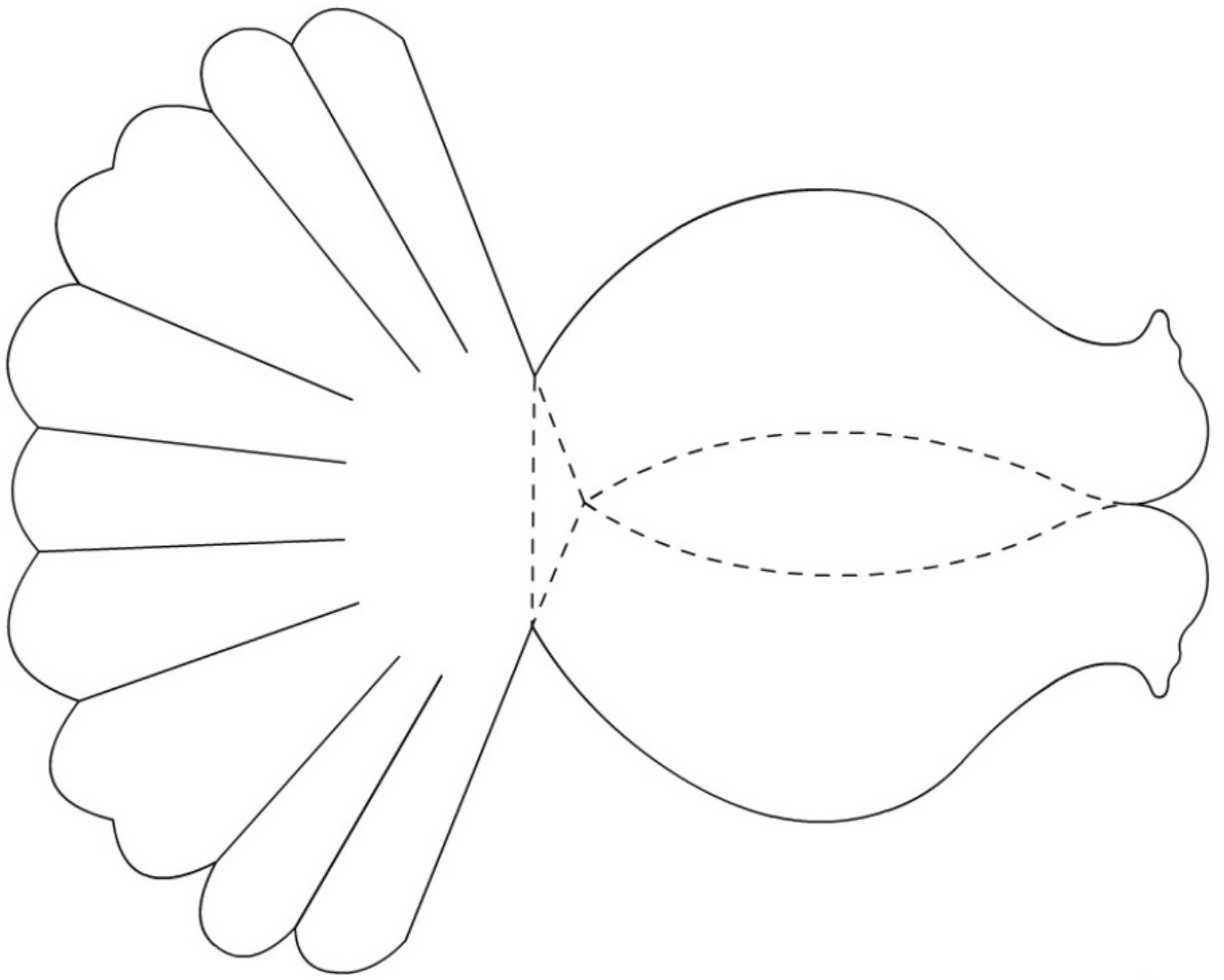

*Композиция с элементами
бумагопластики - «Заяц»*

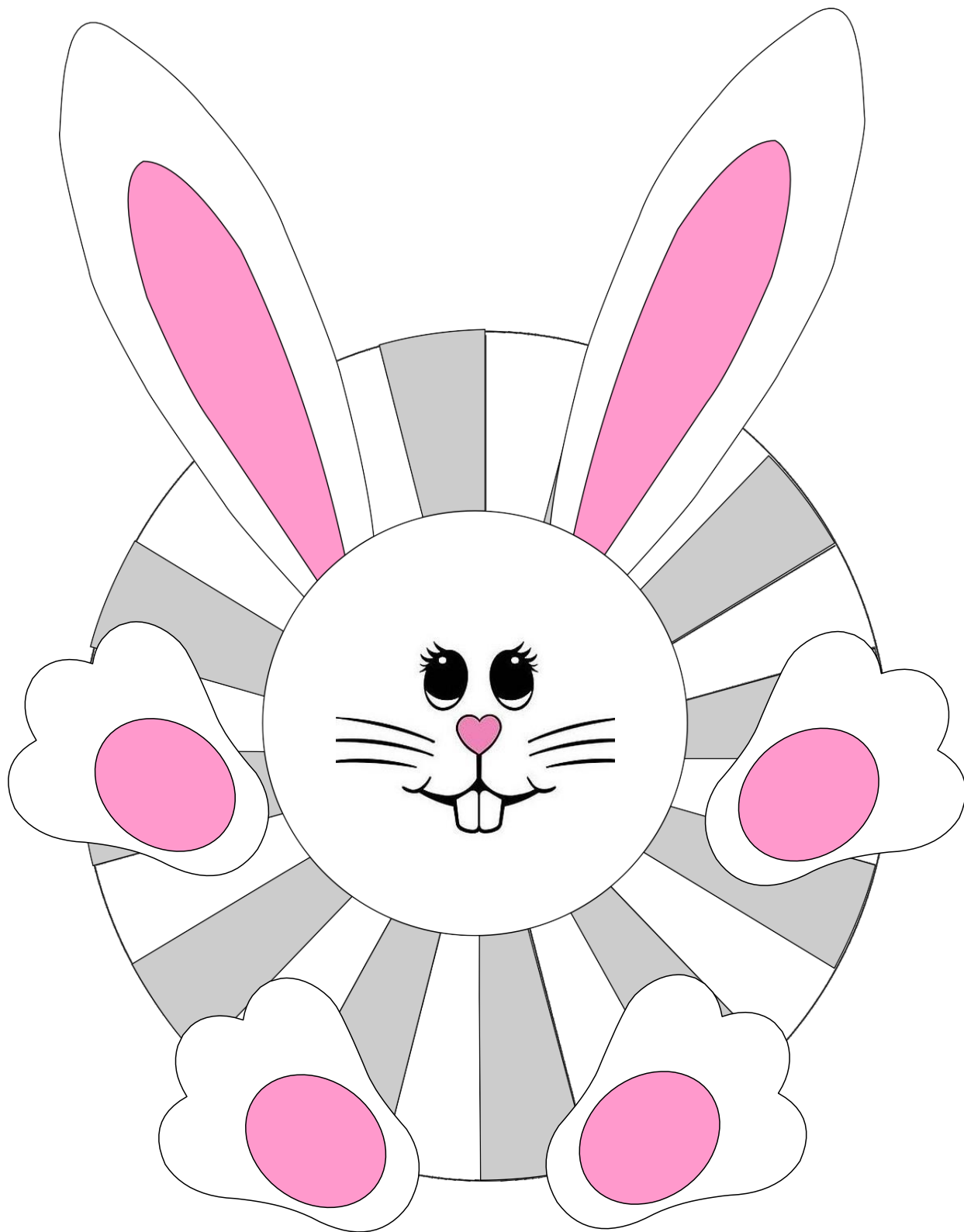

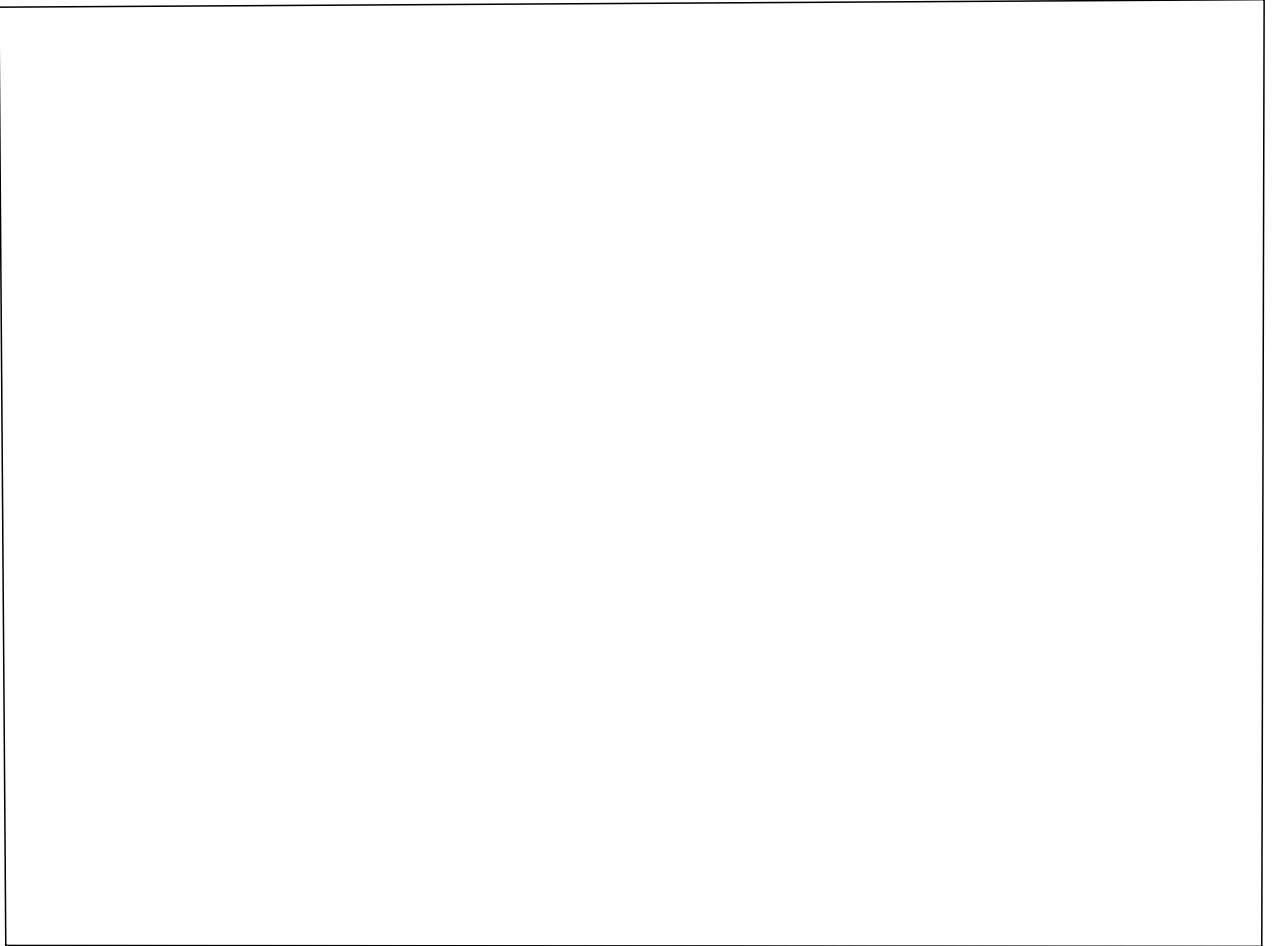

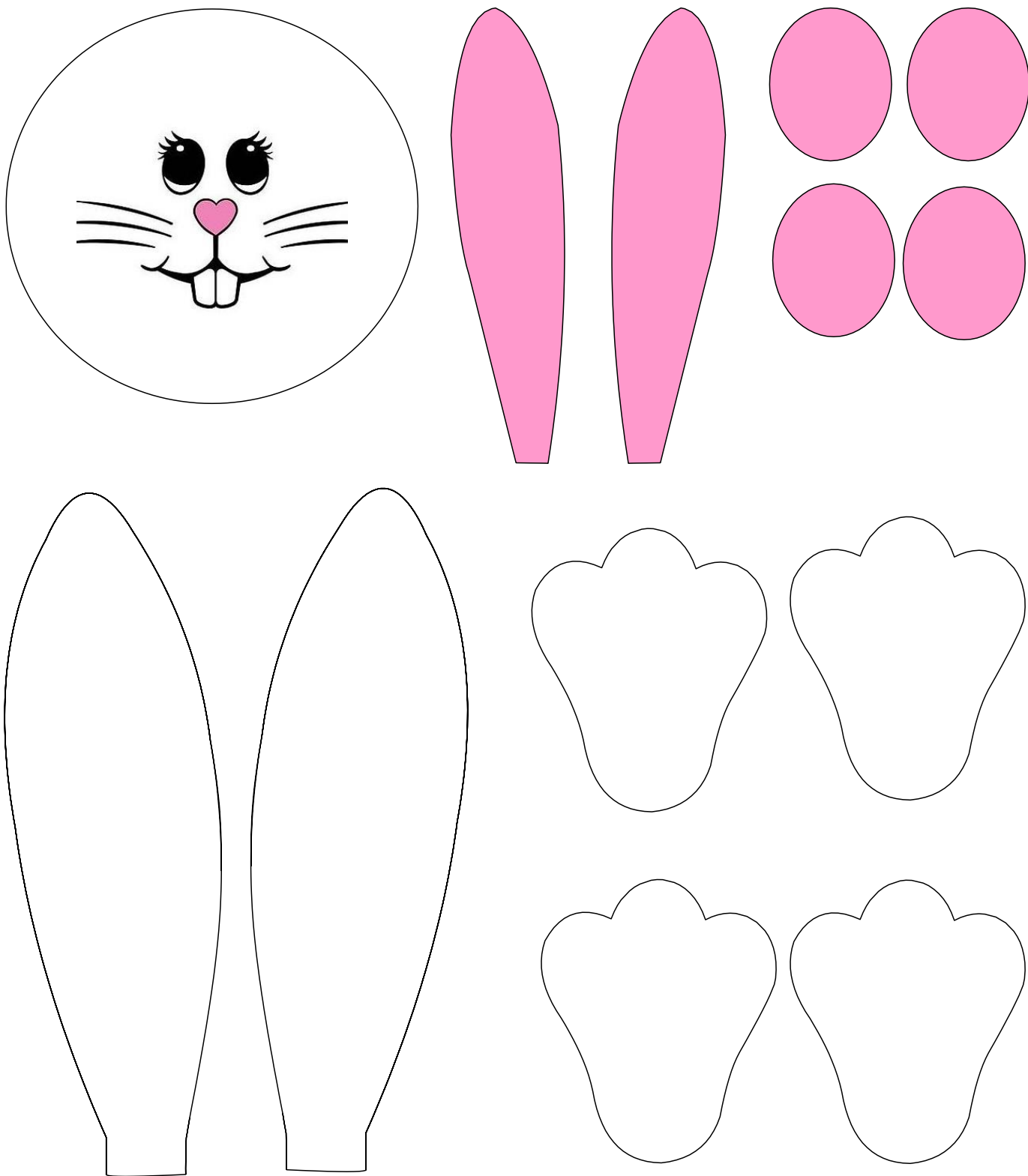

Вырезать все элементы.

Складываем прямоугольники по всей длине гармошкой, после чего гармошку складываем пополам, получаем «веер». Делаем две такие детали, склеиваем их между собой, чтобы получился круг.

Приступаем к сборке композиции.

На лапки крепим розовые серединки, также розовые детали вклеиваем и в уши.

Получившиеся уши крепим к голове, а голову в центр окружности из гармошки.

Также по образцу размещаем на туловище лапки

Создаем эмблему



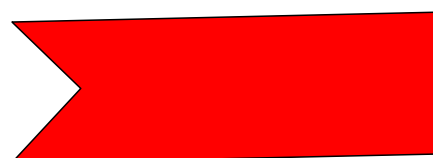
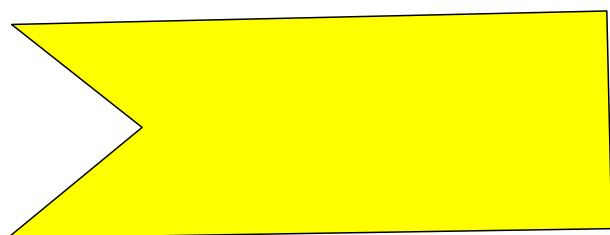
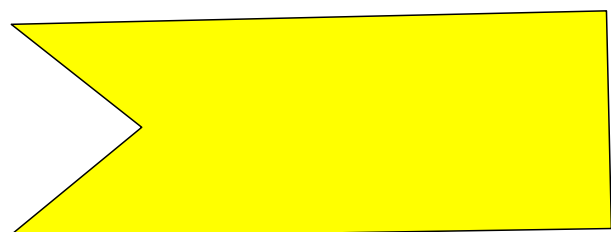
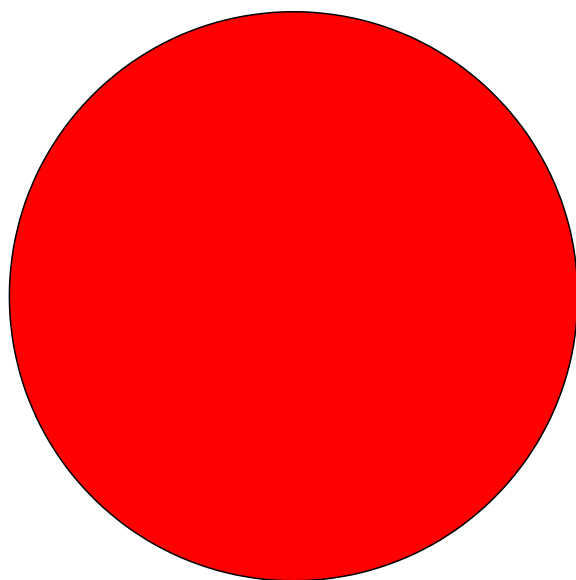
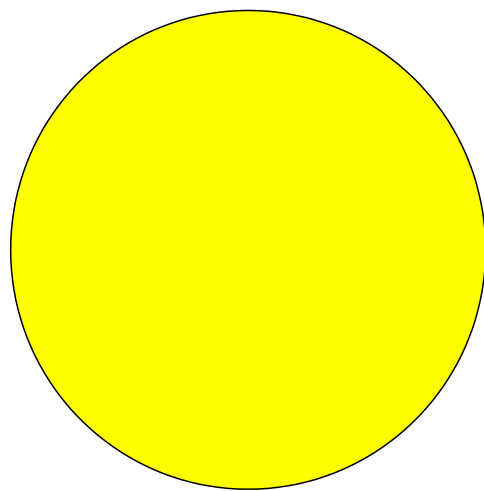
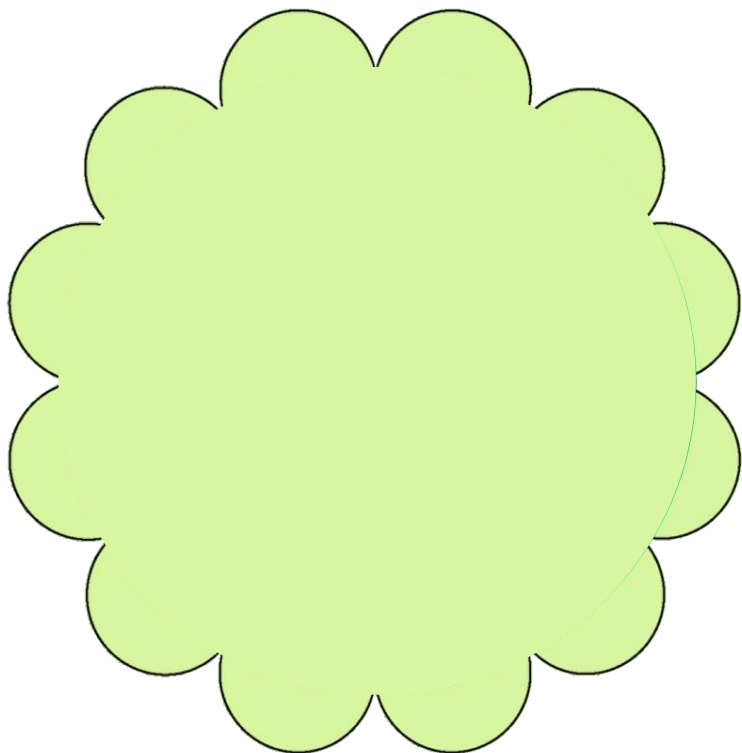

Вырезаем все детали.

Клеим на самый большой круг средний, а на средний-маленький.

По выбору вырезаем якорь или кораблик и размещаем его в центре малого круга. Склеиваем хвостики эмблемы.

Размещаем их с обратной стороны как на образце.

На верх эмблемы размещаем ленту для надписи

Выполнение бумажных кукол



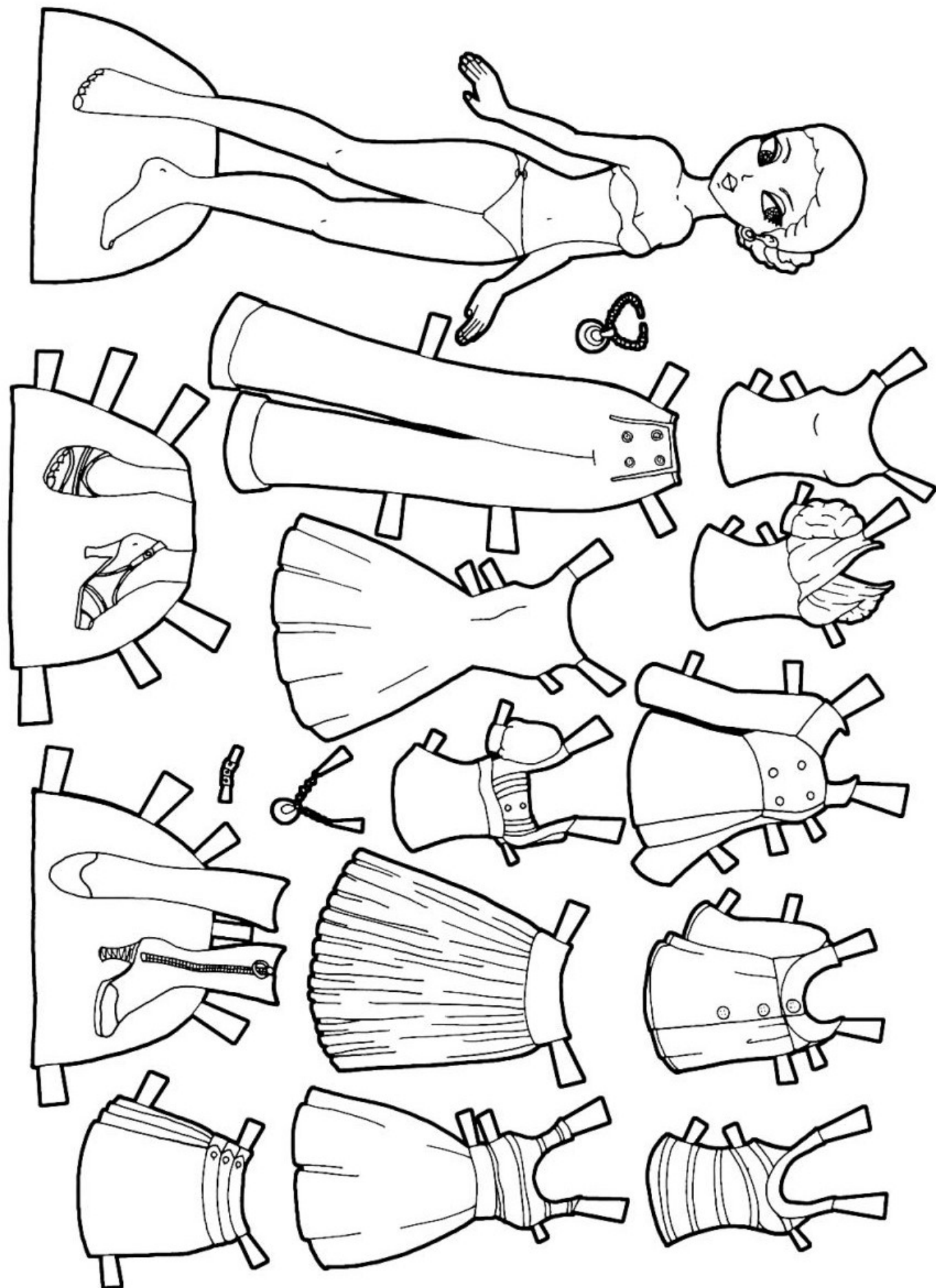

Раскрашиваем наряды и модель. Вырезаем и примеряем

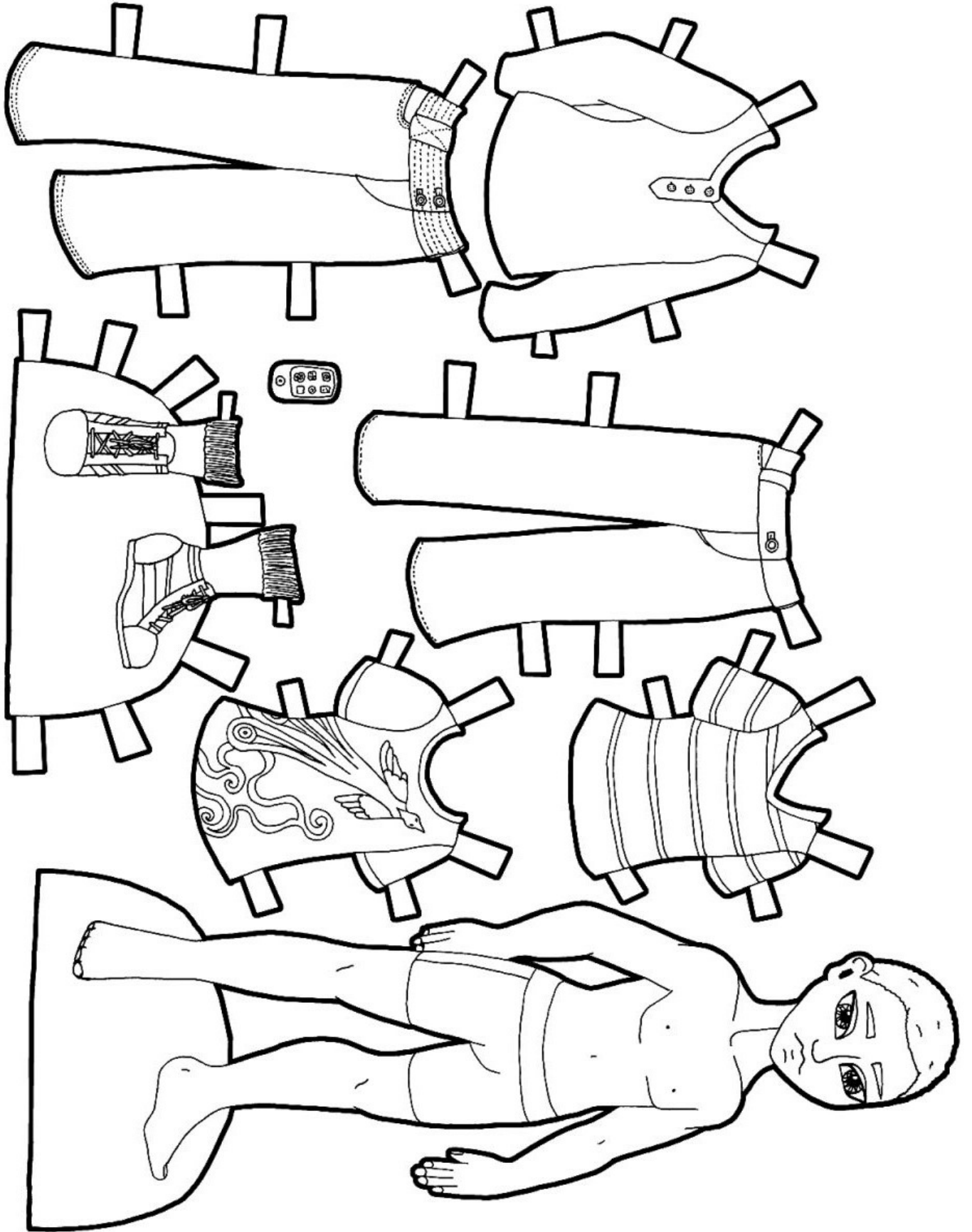

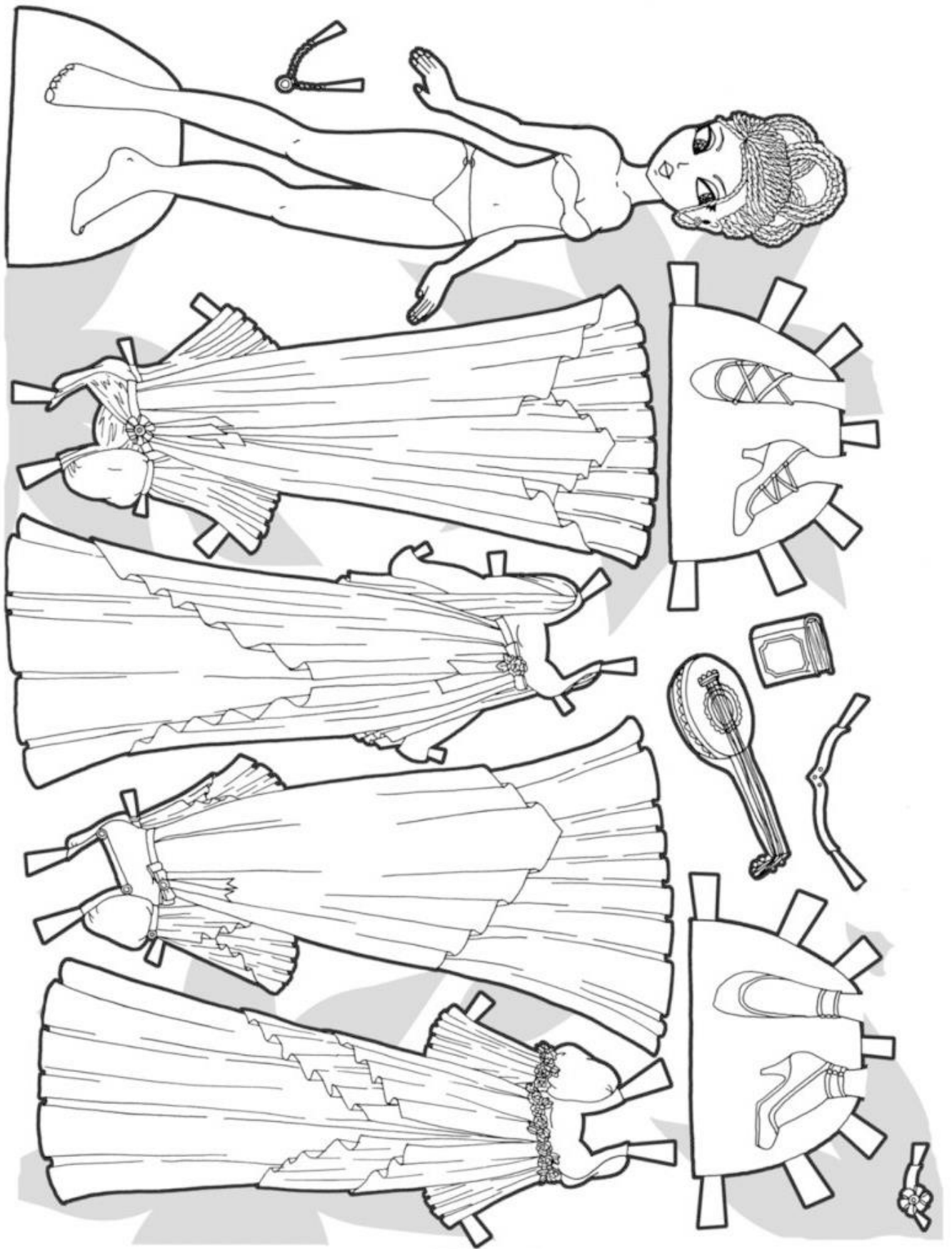

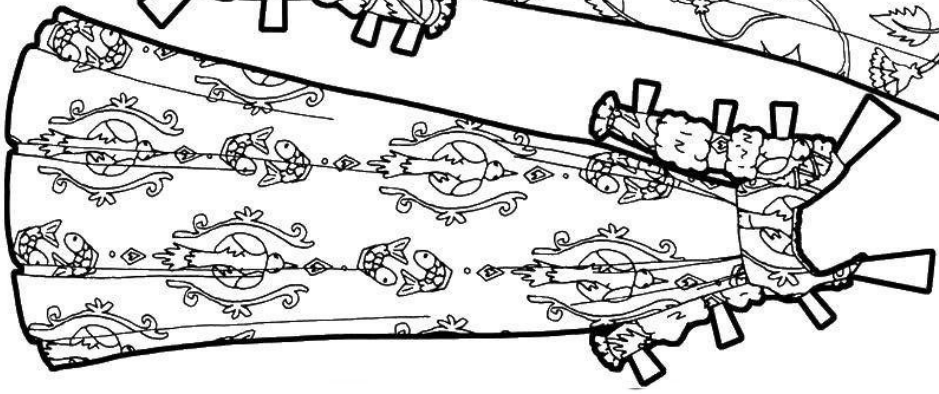
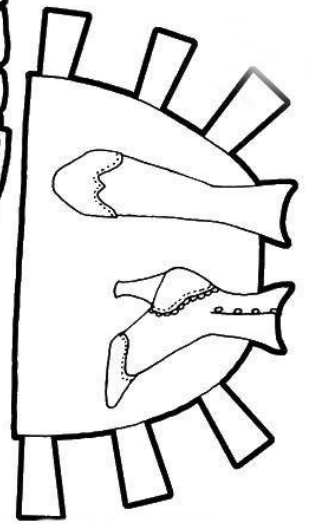
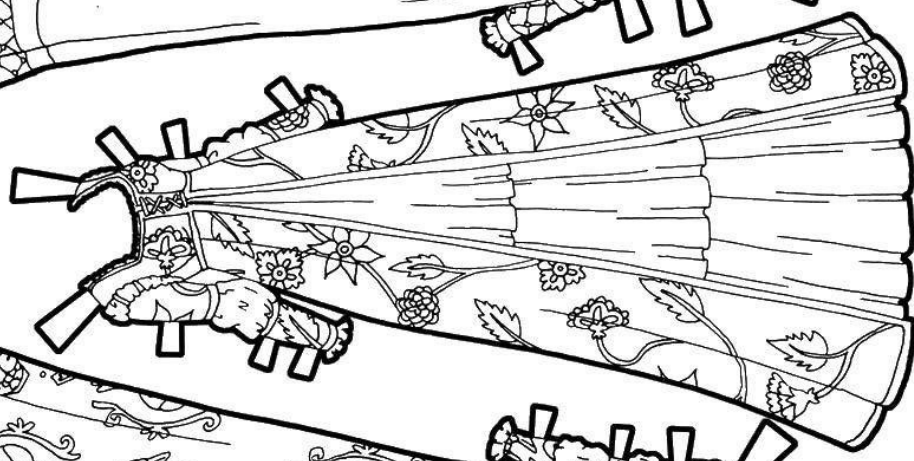
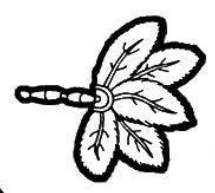
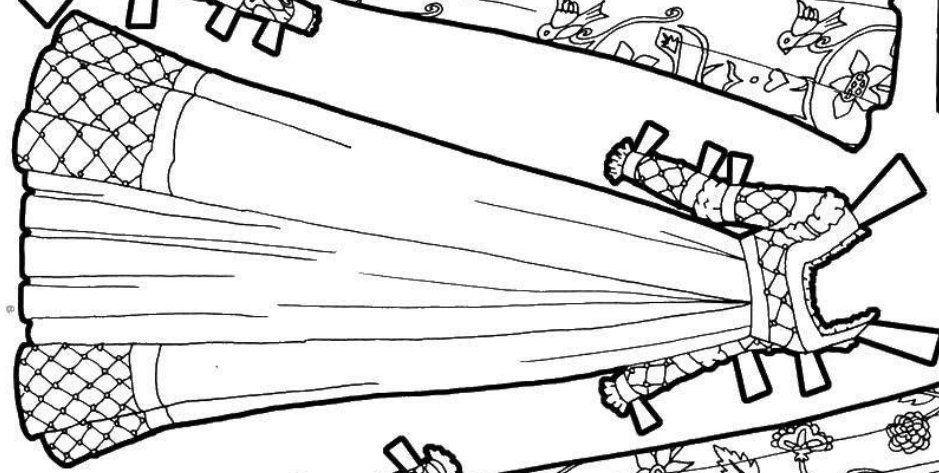
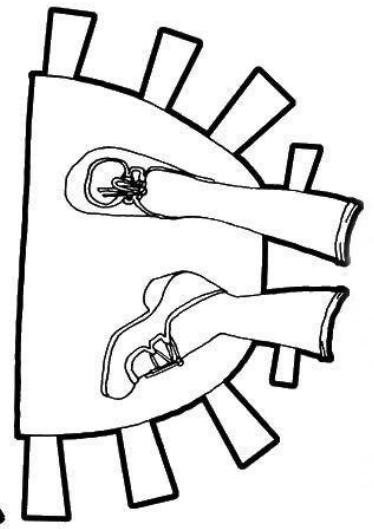
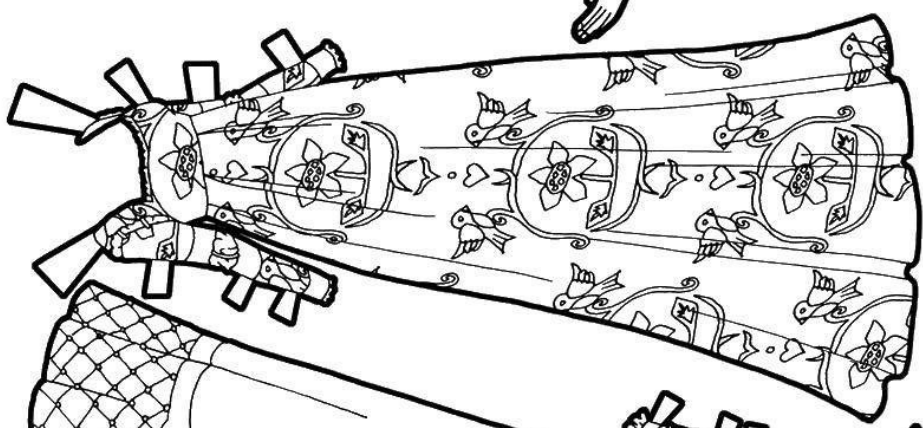
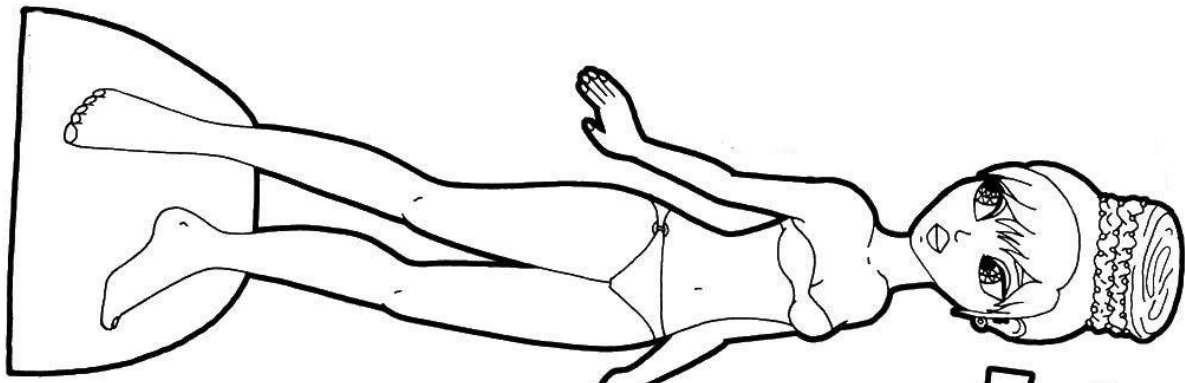

Композиция - «Акула»



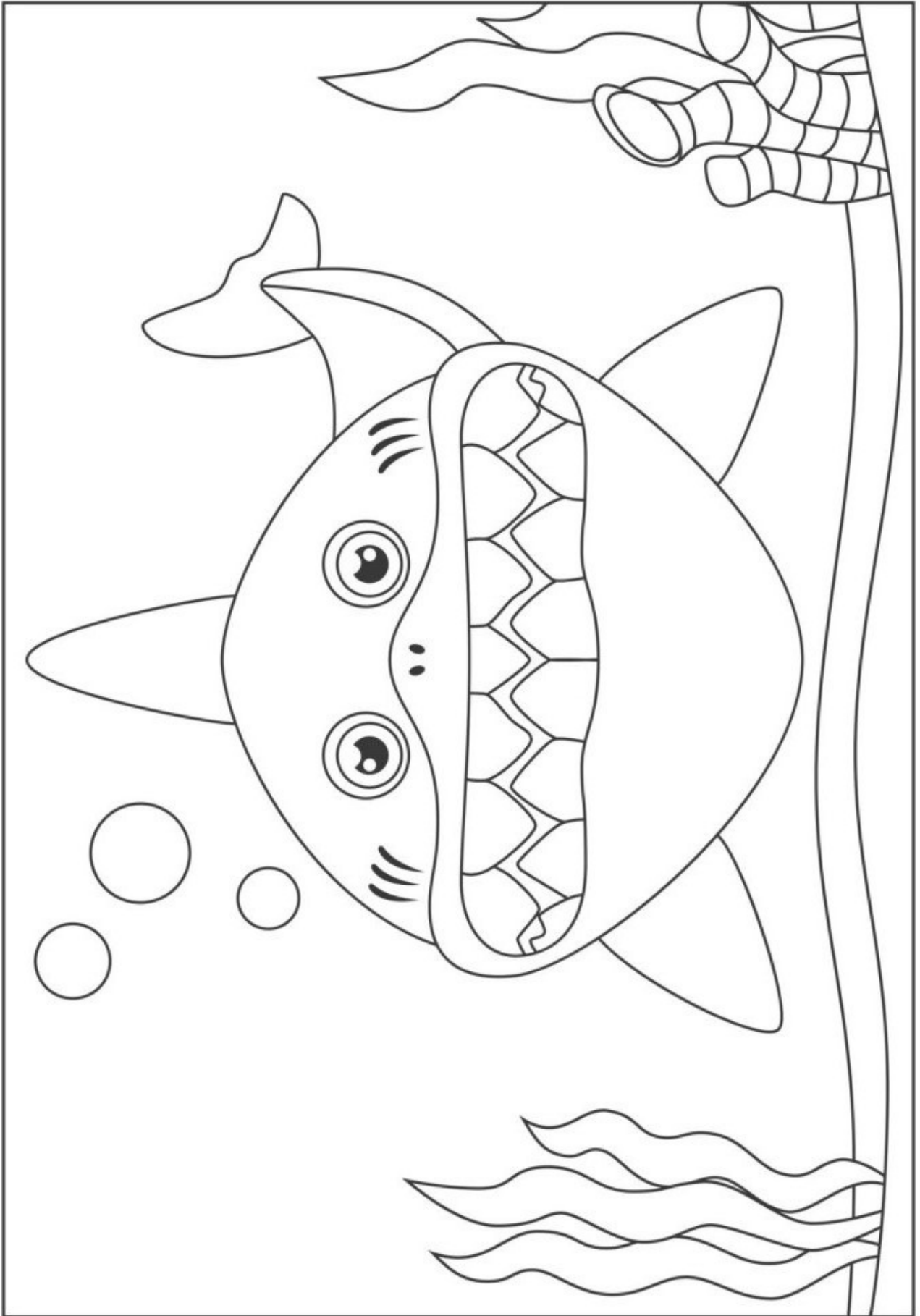

Раскрашиваем схему акулы (1 рис.) и вырезаем по рамке заготовку. Сгибаем схему пополам по пунктирной линии (2 рис.) цветной стороной вверх. Разрезаем расстояние между зубами по пунктирной линии (3 рис.). Загибаем уголки рта по схеме (4 рис.) складываем получившуюся схему цветной стороной внутрь (5 рис.) Картон формата А4 вертикально складываем пополам. Цветную бумагу формат А5 красную (для рта) складываем. Вклеиваем ее к линии сгиба в картон. Схему с акулой также вклеиваем в центр картона

1 рис.

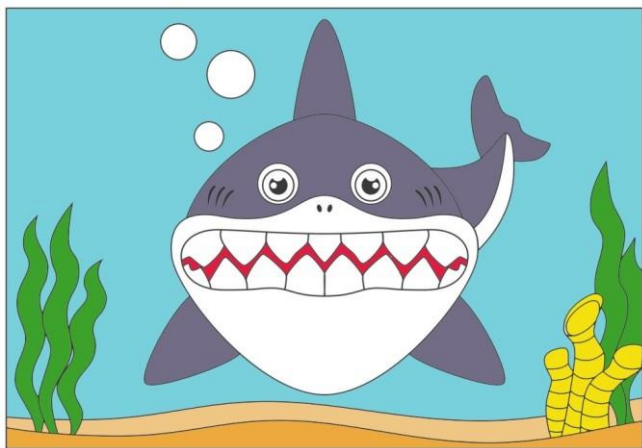

2 рис.

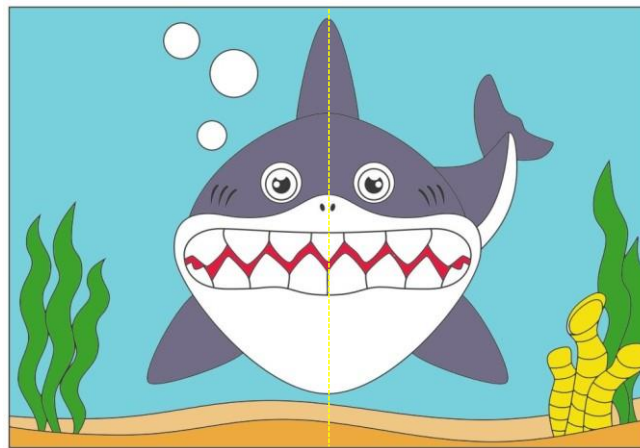

3 рис.

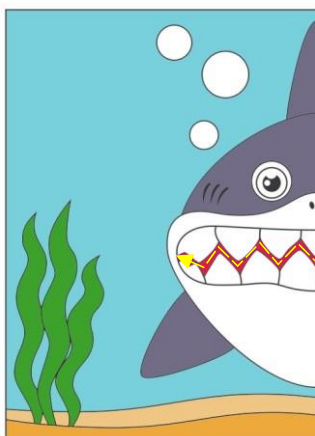

4 рис.

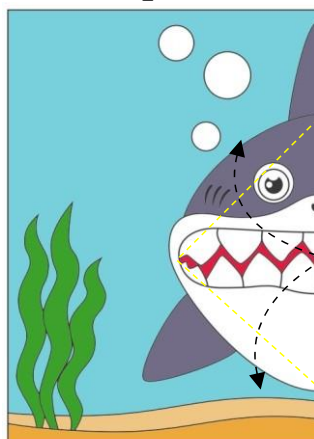

5 рис.

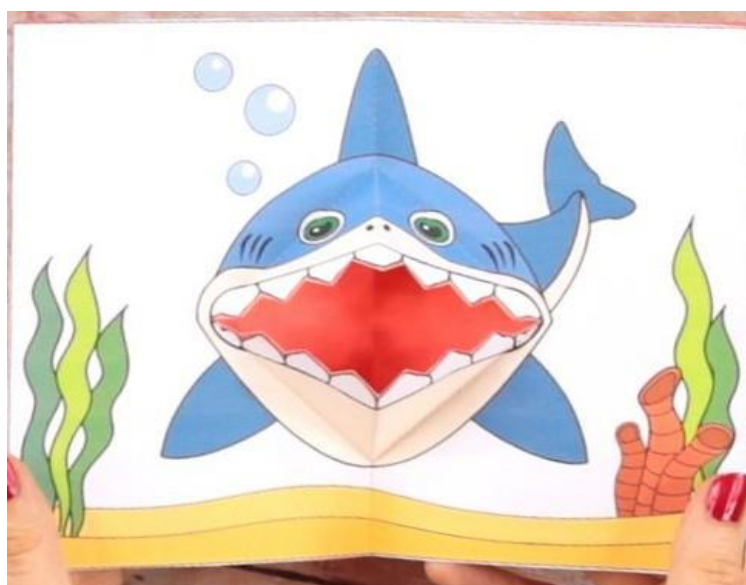
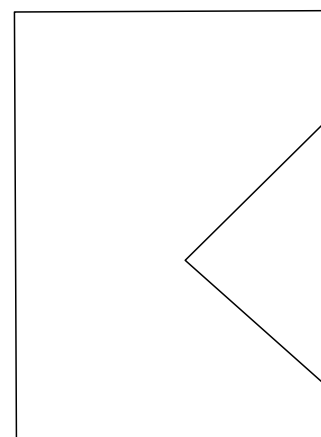

«Закладка для книги»



*Хорошего
настроения*

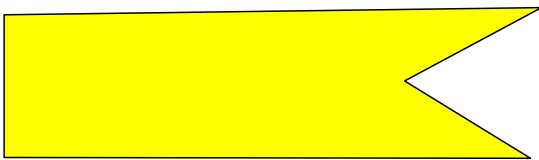
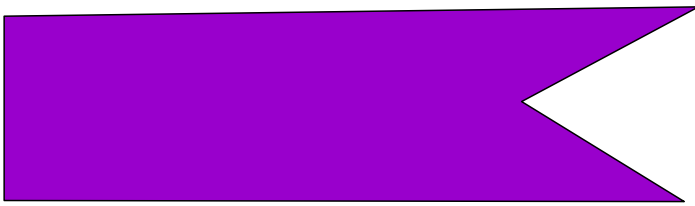
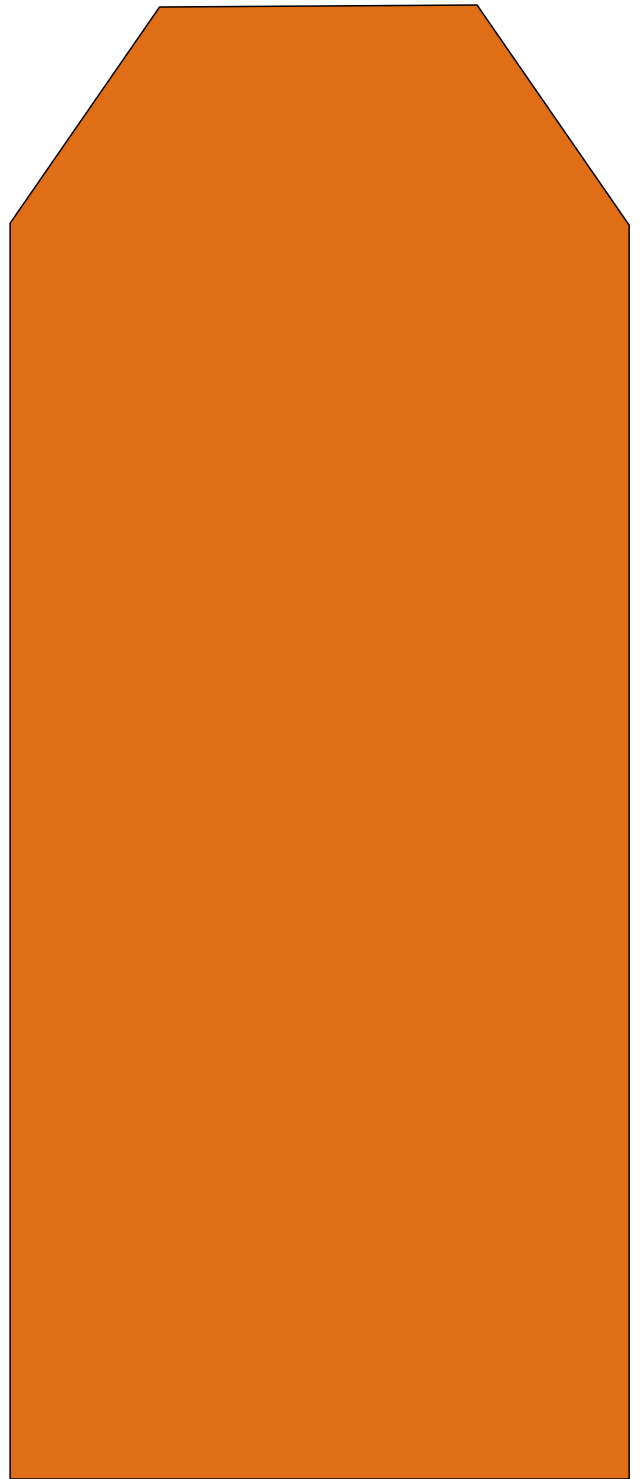
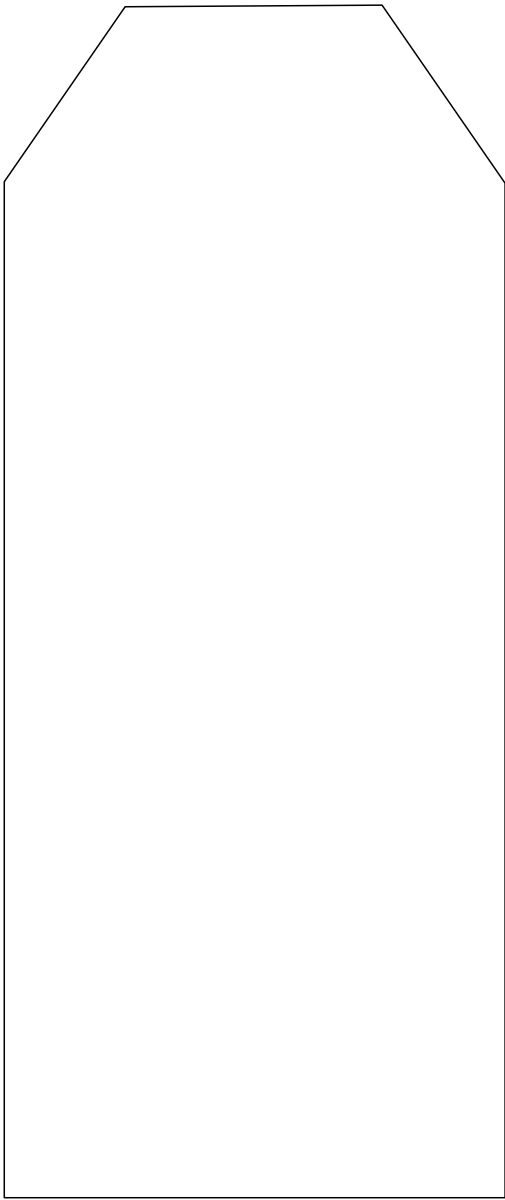

*Хорошего
настроения*

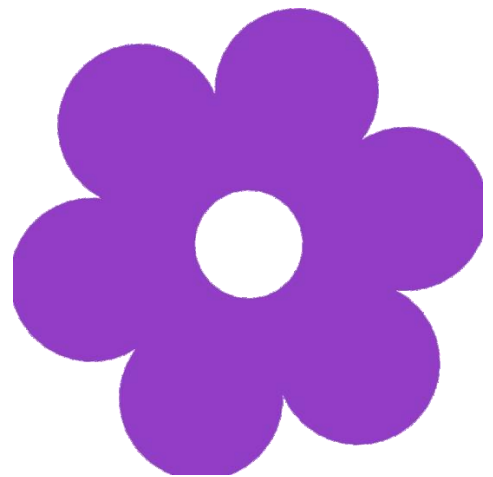
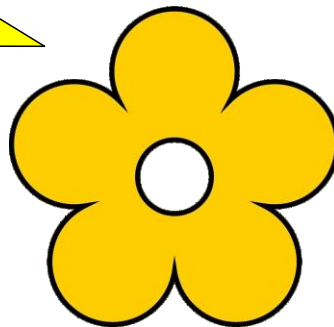

«Бантики своими руками»

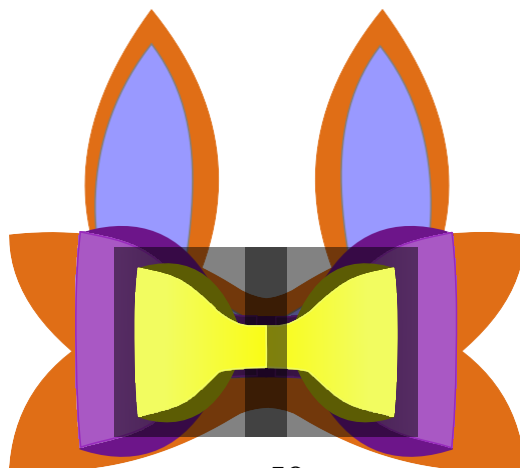
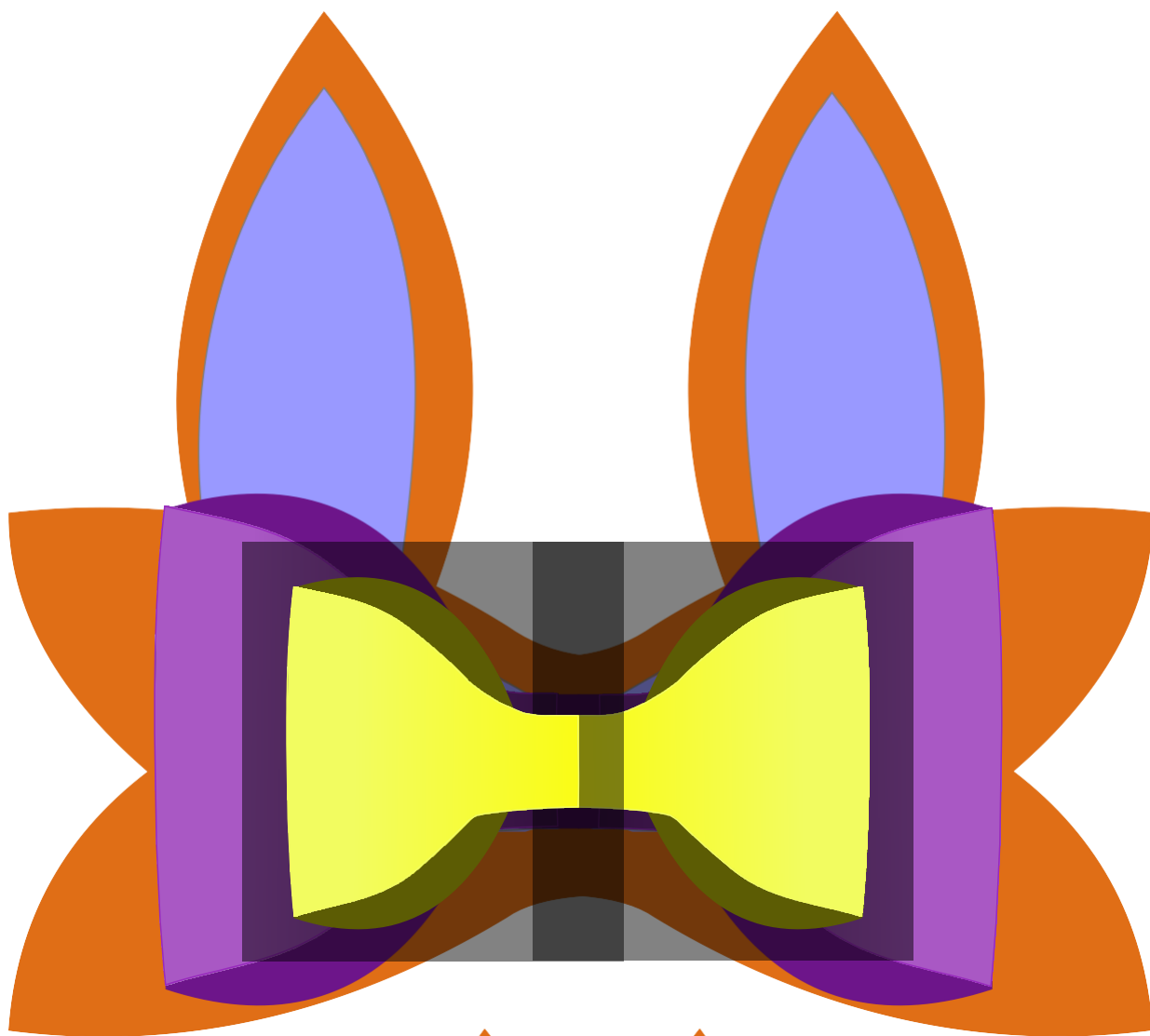

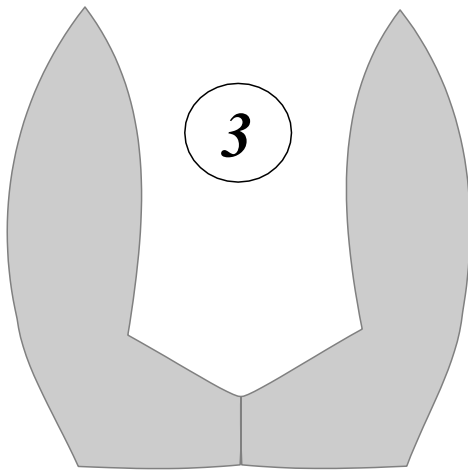
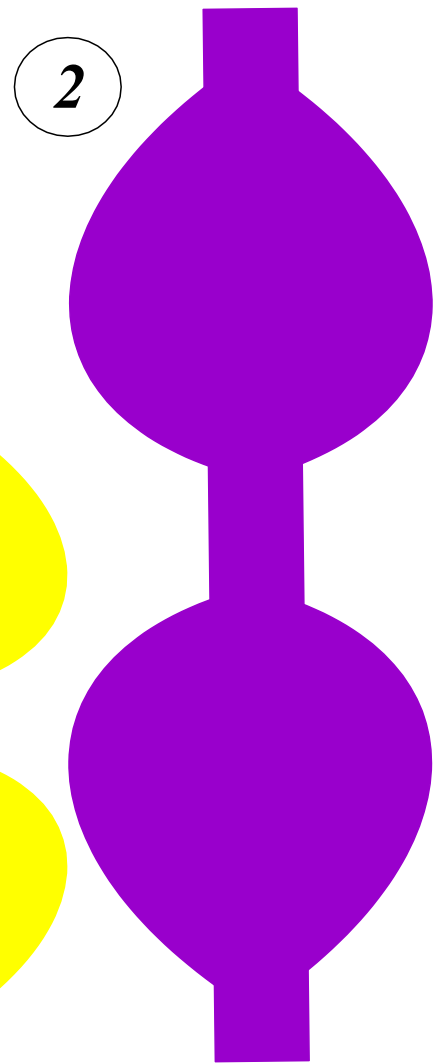
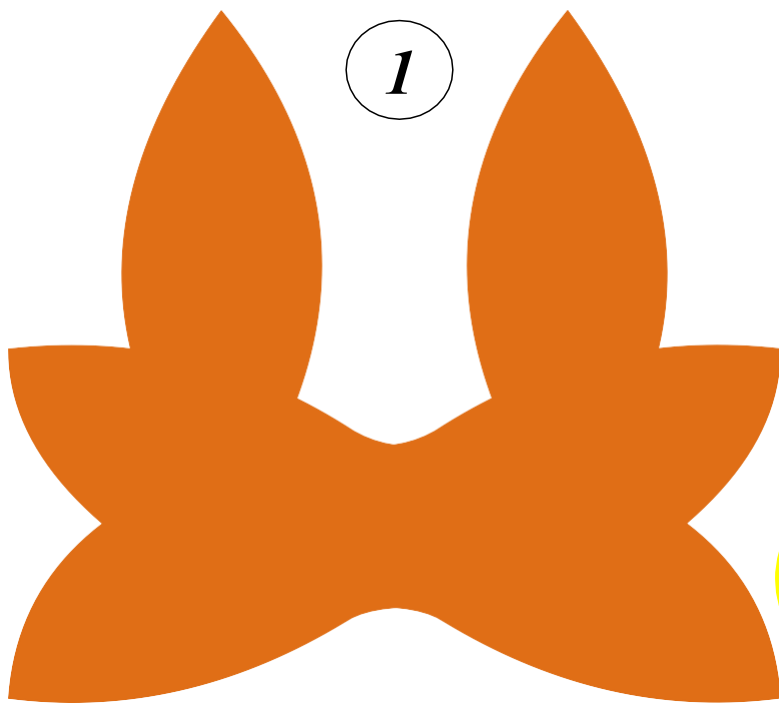

- 1. Основа бантика с ушками**
- 2. Крупный бант**
- 3. Внутренняя часть ушей**
- 4. Мелкий бант**

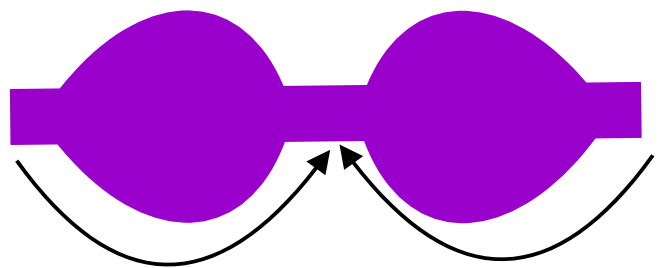

Вырезаем заготовки, приклеиваем на основу внутреннюю часть ушек. Затем приклеиваем к середине основы крупный бант (только центральную часть) и подклеиваем края к центру, как показано на схеме выше. Аналогичным образом приклеиваем мелкий бант.

На обратную сторону получившегося бантика можно закрепить ленту или булавку для фиксации на оде

***Животные в техники оригами.
«Лягушка», «Мышка»***

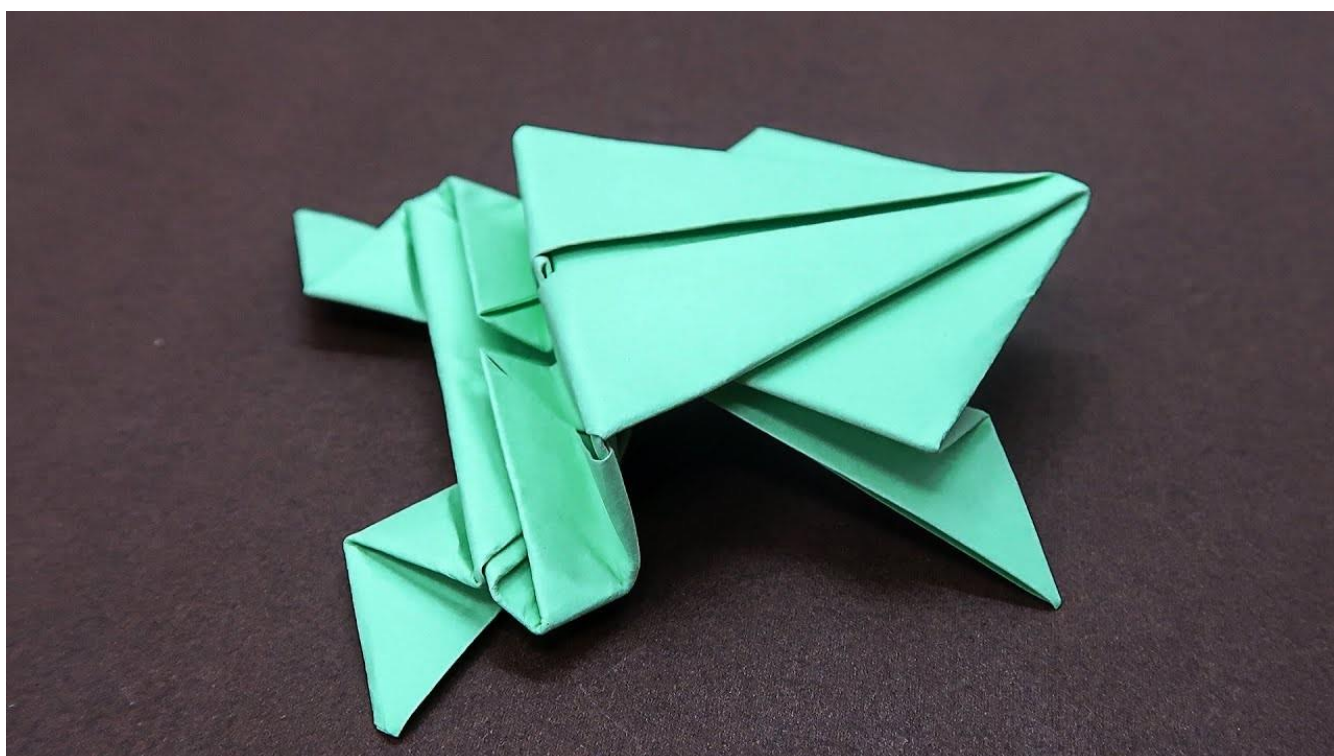

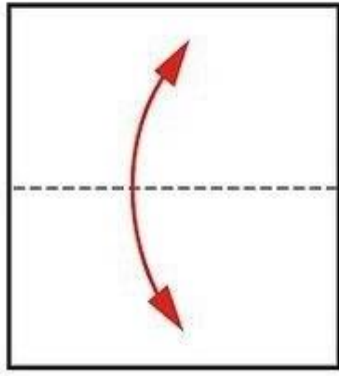

1

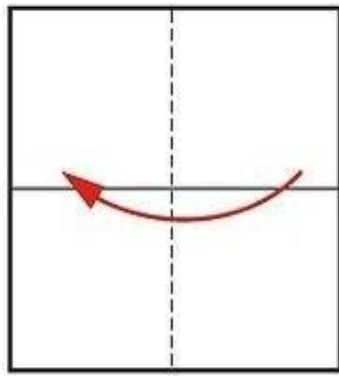

2

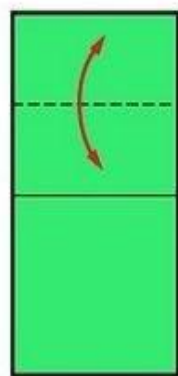

3

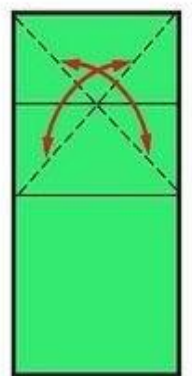

4

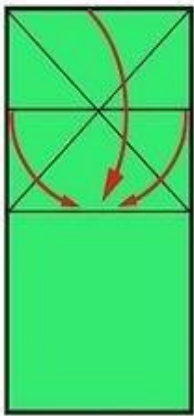

5



6

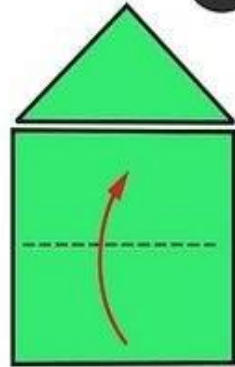

7

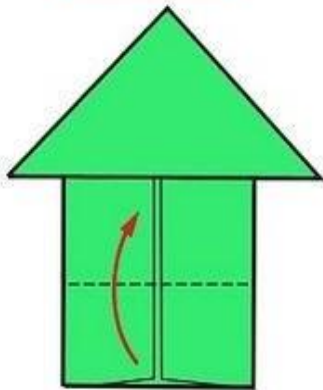
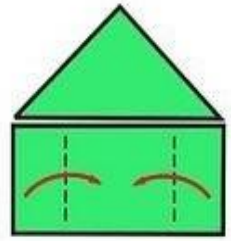

9



10

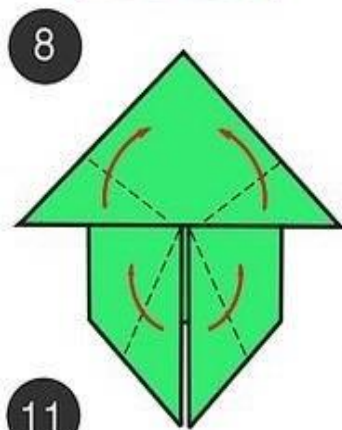
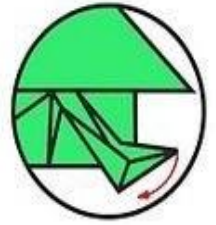
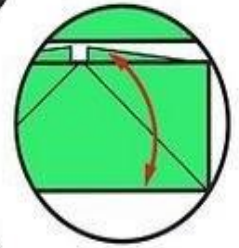
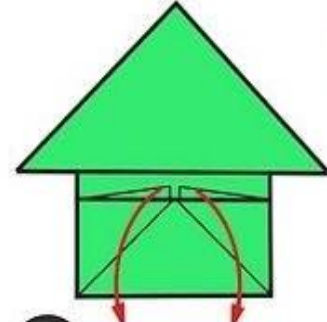

11

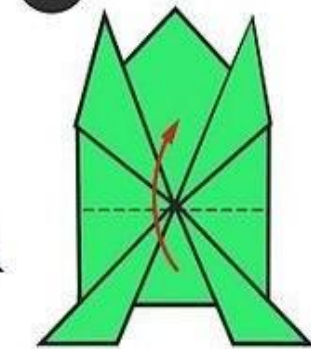

12

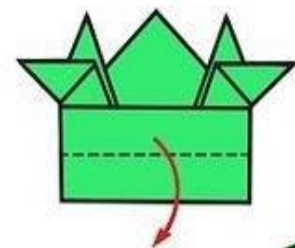

13

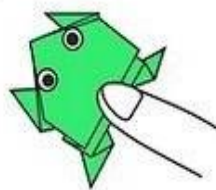

14

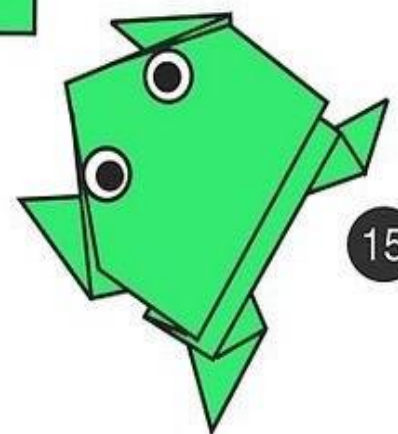

15

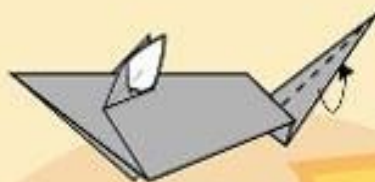
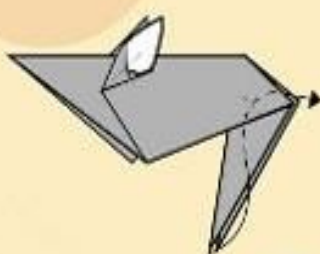
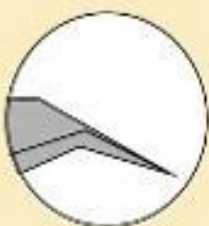
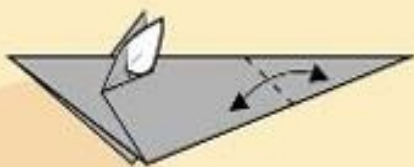
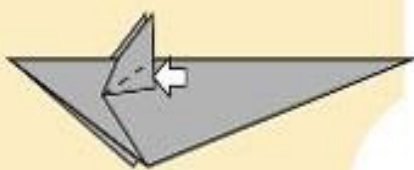
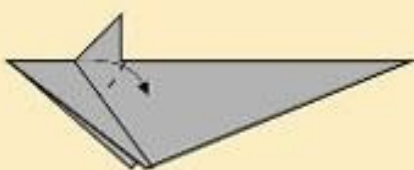
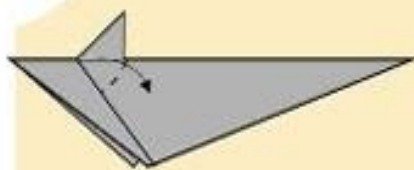
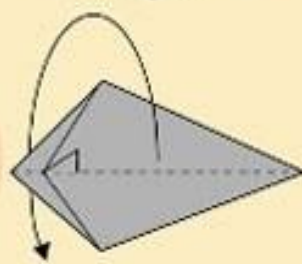
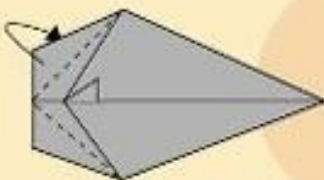
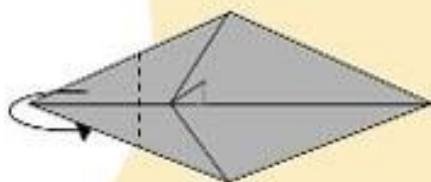
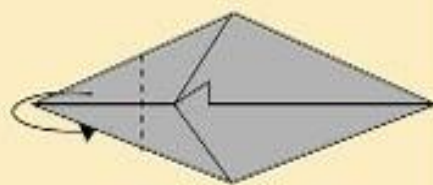
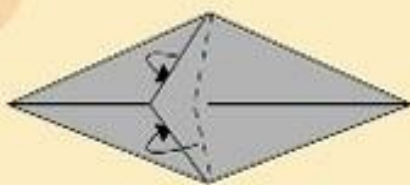
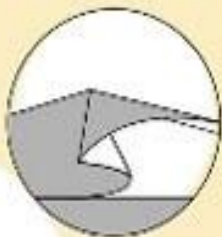
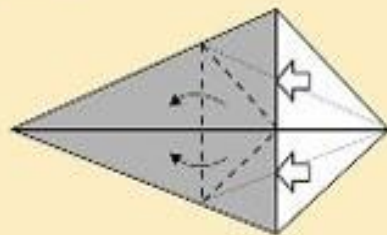
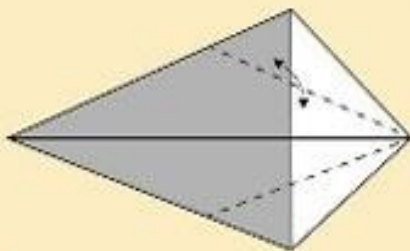
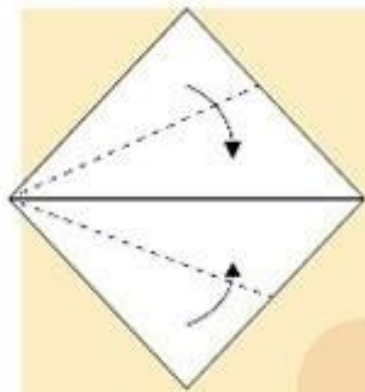

Список использованных источников

Литература для педагогов:

1. Нина Острун «Оригами для детей». Издательство «Суфлер» - Москва, «Феникс» - Ростов – на – Дону 2019 г.
2. Наталия Преслер: Как объяснить ребенку, что... Простые сценарии для сложных разговоров с детьми. Издательство «Питер» 2020 г.
3. Элейн Мазлиш, Адель Фабер «Как говорить, чтобы дети слушали, и как слушать, чтобы дети говорили». Издательство: «Эксмо», 2019г.
4. Кикунори Синохара «Оригами для мозгов. Японская система развития интеллекта ребенка: 8 игр и 5 привычек». Издательство: «Эксмо» 2017г.
5. Гийом Дени: Оригами. Большая иллюстрированная энциклопедия Эксмо, 2019 г.
6. Оригами. Цветы (с набором цветной бумаги). 26 моделей. Издательство: «Мартин», 2020
7. Японское искусство оригами. 35 моделей с 1000-летней историей, Издательство: «Эксмо» 2021

Интернет ресурс

1. Статья «Нетрадиционные техники работы с бумагой» <https://moluch.ru/conf/ped/archive/213/11972/>
2. Мастер-класс Открытка для женщин <https://stranamasterov.ru>
3. Открытки из мукулатуры с батаникой <https://www.livemaster.ru>
4. Картотека игр направленных на развитие социализации детей старшего дошкольного возраста: <https://nsportal.ru>
7. 10 игр для развития социальных навыков ребенка :<https://www.moirebenok.ua>
8. Аппликация. Виды аппликации. Основы техники выполнения:<https://infourok.ru>
10. Нетрадиционные техники аппликации: <http://21vu.ru/publ/689/20270>
11. Виды аппликаций: <https://podelunchik.ru/vidy-applikaczij#i-2>
12. Аппликация для детей: <http://proapplikatsii.ru>
13. Оригами для детей схемы: <https://deti-online.com>
14. Развитие творческих способностей у детей: <https://melkie.net>
15. Оригами: <https://www.rastut-goda.ru>

Для учащихся:

1. Вырезалка-наряжалка. Модель. Издательство «Проф-пресс» 2021г.
2. Книжка вырезалка. Аппликации. Издательство «Феникс» 2021г.

Интернет ресурс

1. Аппликации <https://tratatak.ru/applikatsii/applikatsii-dlya-detej.html>
2. Схемы техники «Айрис-фолинг» <https://stranamasterov.ru/content/popular/inf/776>
3. Схемы паперкрафт <http://skrapbukings.ru/papercraft/>

